

■ CARACTERÍSTICAS

- Hora/Calendario:** hora, minuto, segundo, mes, día y día de la semana
- Indicación de hora:** disponibles el formato 12 horas con el indicador PM y el formato 24 horas.
- Cronógrafo:** mide hasta 23 horas 59 minutos y 59 segundos en incrementos de 1/100 de segundo. Disponible medición de tiempo fraccionado. Hasta 15 vueltas se puede registrar en memoria. Función de llamada de memoria
- Temporizador de cuenta atrás:** se puede programar hasta 23 horas 59 minutos y 59 segundos
- Alarma diaria:** se puede programar para que suene a una hora determinada en base a 24 horas, Alarma simple: sonará solamente una vez y se desprogramará automáticamente. Se puede programar 5 diferentes alarmas
- Zona de segundo huso horario:** se puede mostrar la hora de diferente huso horario
- Señal horaria:** se puede programar para que suene cada hora con un simple pitido.
- Luz:** la luz de fondo electroluminescente (EL) incorporada ilumina el visor uniformemente para una visión en oscuridad.

■ BOTONES Y VISORES

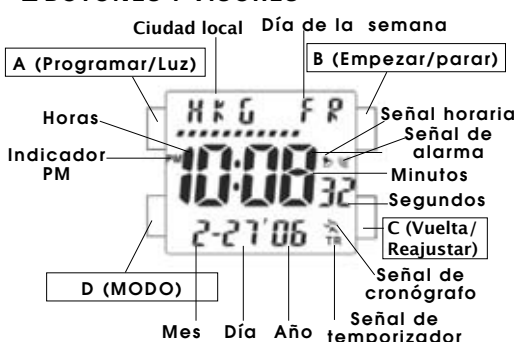

El modo de visor cambia siguiendo el orden presionando el botón D.

OPCIÓN DE FORMATO 12/24 HORAS

- El formato de visor de las horas, tanto la indicación en 12 horas como 24 horas puede seleccionarse alternativamente presionando el botón B o C. Cuando está seleccionado el formato 12 horas, aparece la marca "PM" durante la tarde y no aparece "AM" por la mañana. Cuando está seleccionado el formato 24 horas, no aparece ninguna marca en el visor

■ ACTIVAR / DESACTIVAR SEÑAL HORARIA

Cada vez que presiona el botón C en el modo de HORAS/CALENDARIO, la señal horaria se activa o se desactiva. La señal de SEÑAL HORARIA aparece y desaparece respectivamente en el visor.

■ CÓMO USAR EL CRONÓGRAFO

Presione el botón D para seleccionar el modo CRONÓGRAFO. El indicador del modo CRONÓGRAFO aparece en el visor.

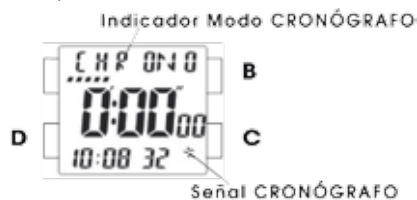

FUNCIONAMIENTO DE CRONÓGRAFO

MEDICIÓN ESTÁNDAR



Iniciar Parar Reajustar

MEDICIÓN DE TIEMPO PARCIAL

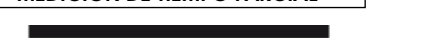

Parcial 1 Parcial 2 Parar Reponer

Número de vuelta



- Medición de vueltas se puede repetir presionando el botón C
- Cuando el botón C está pulsado, el visor cambia para mostrar el tiempo de la vuelta actual y el tiempo total desde el inicio durante 3 segundos. Luego vuelve a mostrar la medición que está en marcha automáticamente
- Cuando el cronógrafo se reajusta presionando el botón C, los datos se quedan almacenados en memoria

Durante la medición, la señal de Cronógrafo parpadea.

Presione el botón D para volver al modo de HORAS/CALENDARIO

Función de llamada de memoria

Los datos almacenados en memoria se pueden mostrar después de la medición. El tiempo de cada vuelta desde INICIO hasta REAJUSTE se controla como RUN. Presione el botón D para volver al modo HORAS/CALENDARIO.

- Presione el botón D para ir al modo LLAMADA DE MEMORIA. El indicador de LLAMADA DE MEMORIA aparece en el visor.

Indicador de LLAMADA DE MEMORIA

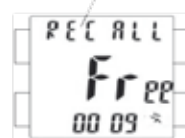

- Presione el botón C para mostrar los datos de la última medición. El tiempo transcurrido acumulado y la fecha de la medición aparecen con un número RUN.
- Presione el botón B para leer tiempo de cada vuelta. El tiempo de cada vuelta aparece en el orden del número de vuelta.
- Presione el botón C para salir de la función de LLAMADA DE MEMORIA. El modo de LLAMADA DE MEMORIA vuelve a aparecer en el visor.

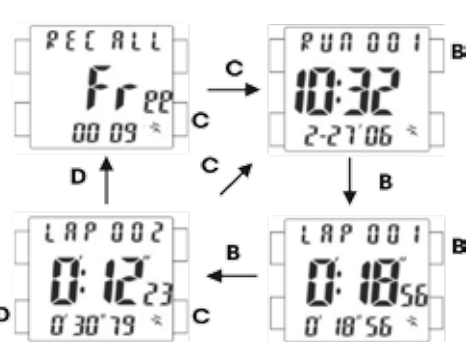

Cómo borrar los datos de la memoria

Presione el botón A durante 2 segundos. El indicador de "DELETE" aparece en el visor cuando el reloj empieza a borrar los datos. Cuando están borrados, el visor vuelve al modo LLAMADA DE MEMORIA, y un segundo después cambia al modo CRONÓGRAFO automáticamente.

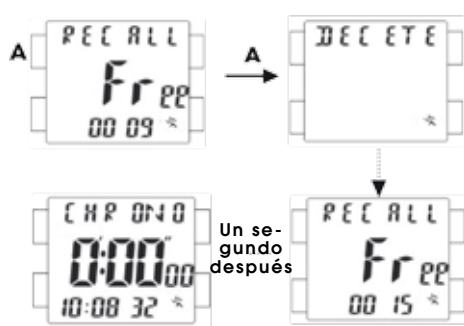

■ CÓMO USAR EL TEMPORIZADOR

Presione el botón D 3 veces para cambiar el visor para el modo TEMPORIZADOR DE CUENTA ATRÁS. El indicador del modo TEMPORIZADOR DE CUENTA ATRÁS aparece en el visor.

- Presione el botón A durante 2 segundos para cambiar el visor para el modo PROGRAMACIÓN TEMPORIZADOR. Los dígitos de horas empiezan a parpadear.
- Presione el botón B o C para programar los dígitos de segundos. Un dígito (parpadeando) avanza o retrasa cada vez que presiona el botón B o C. Los dígitos avanzan o retrasan rápidamente si se mantiene el botón B o C pulsado.
- Presione el botón D para confirmar la programación de segundos y avance para la programación de minutos. Los dígitos de minutos empiezan a parpadear.
- Presione el botón B o C para programar los dígitos de minutos. Un dígito (parpadeando) avanza o retrasa cada vez que presiona el botón B o C. Los dígitos avanzan o retrasan rápidamente si mantiene el botón B o C pulsado.
- Presione el botón D para confirmar la programación de minutos y avance para la programación de horas. Los dígitos de horas empiezan a parpadear.
- Presione el botón D para programar el número de Alarma Temporizador.
- Presione el botón A para terminar la programación.

■ CÓMO PROGRAMAR LAS HORAS/CALENDARIO

- Presione el botón A durante 2 segundos para cambiar el visor para el modo HORAS/CALENDARIO (Los dígitos de segundo empiezan a parpadear).
- Selección de los dígitos a ajustar (parpadeando) se hace en el siguiente orden presionando el botón D.

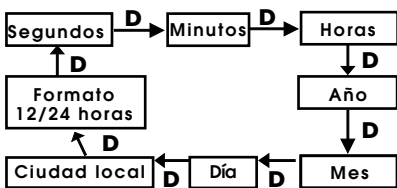

- Cada vez que pulsa el botón B o C avanza o retrasa un dígito respectivamente (Los dígitos avanzan o retrasan de prisa manteniendo presionado el botón).

Programar los segundos

Presione el botón B o C de acuerdo con una señal de hora. Los dígitos de segundos vuelven a "00" y comienza a contar inmediatamente. Cuando los dígitos de segundos cuentan cualquier número entre "30" y "59" el botón B o C está pulsado, añade un minuto y los segundos vuelven a "00" inmediatamente.

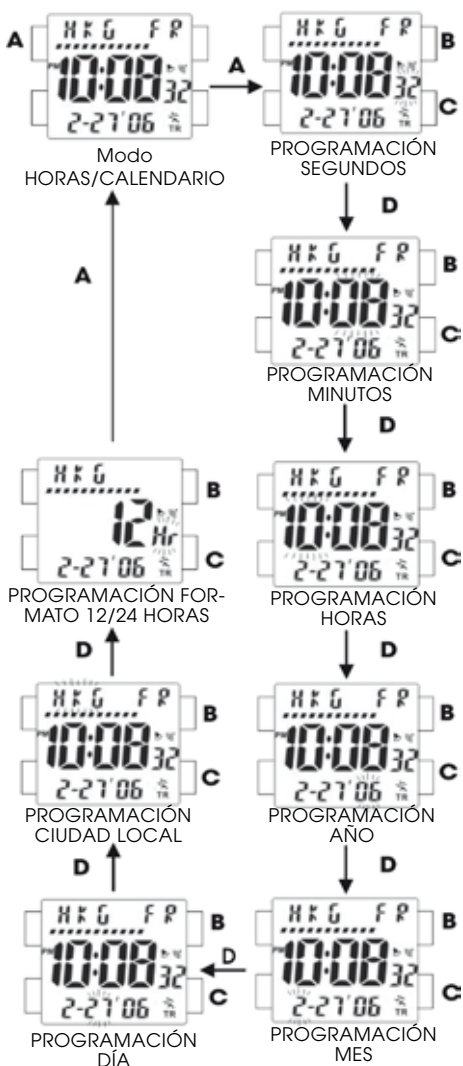

- Después de todos los ajustes, presione el botón A para volver al modo HORAS/CALENDARIO

Número de Alarma Temporizador

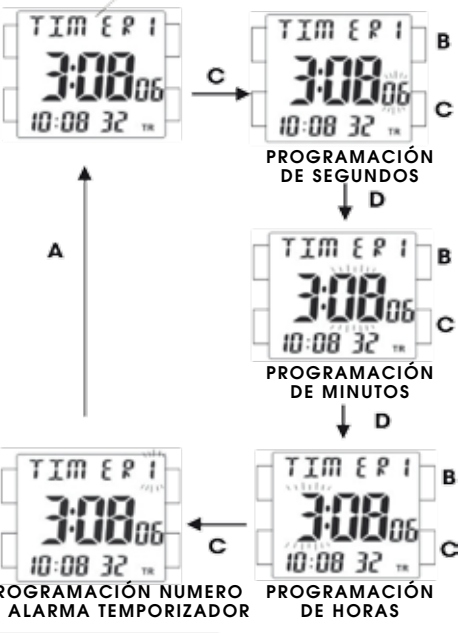

OPERACIÓN TEMPORIZADOR



Iniciar Parar Reiniciar

1. Presione el botón B en el modo TEMPORIZADOR para iniciar la cuenta atrás.
2. Presione el botón B para parar la cuenta atrás.
3. Para reiniciar la cuenta atrás, presione el botón C.

Presione el botón D para volver al modo HORAS/CALENDARIO.



■ CÓMO PROGRAMAR LA ALARMA DIARIA

Presione el botón D cuatro veces para seleccionar el modo ALARMA DIARIA. El indicador del modo ALARMA DIARIA aparece en el visor.

1. Presione el botón A durante 2 segundos para cambiar el visor para el modo PROGRAMAR ALARMA DIARIA. Los dígitos de horas comienzan a parpadear.
2. Un dígito (parpadeando) avanza o retrasa cada vez que presiona el botón B o C. Los dígitos avanzan o retrasan rápidamente si se mantienen pulsado el botón B o C.
3. Presione el botón D para confirmar la programación de hora y avance para la programación de minutos. Los dígitos de minutos comienzan a parpadear.
4. Un dígito (parpadeando) avanza o retrasa cada vez que presiona el botón B o C. Los dígitos avanzan o retrasan rápidamente si se mantiene pulsado el botón B o C.
5. Presione el botón D para confirmar la programación de minutos y avance para la programación del número de alarma. El número de alarma empieza a parpadear.
6. Presione el botón B o C para seleccionar el número de alarma.
7. Presione el botón A para terminar la programación de la alarma.

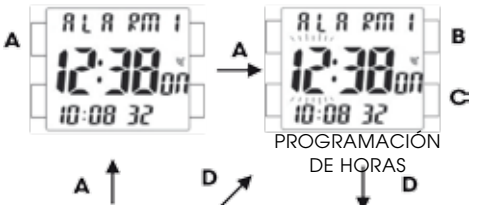

Nota: La alarma se puede programar en una sola zona horaria

Activar / Desactivar alarma diaria

Cada vez que presiona el botón B en el modo de ALARMA DIARIA, la alarma se activa y se desactiva. La señal de ALARMA aparece y desaparece en el visor por consiguiente.

Cómo parar la alarma cuando está sonando

La alarma suena durante 10 segundos en la hora designada. Para pararla manualmente, presione cualquier botón.

■ CÓMO USAR LA ALARMA SIMPLE

Presione el botón D cinco veces para ir al modo ALARMA SIMPLE. El indicador del modo ALARMA SIMPLE aparece en el visor.

1. Presione el botón A durante 2 segundos para cambiar el visor al modo PROGRAMACIÓN DE ALARMA SIMPLE. Los dígitos de minutos empiezan a parpadear.
2. Presione el botón B o C para programar los minutos. Un dígito (parpadeando) avanza o retrasa cada vez que presiona el botón B o C. Los dígitos avanzan o retrasan rápidamente si se mantiene pulsado el botón B o C.
3. Presione el botón D para confirmar la programación de los minutos y avance a la programación de horas. Un dígito (parpadeando) avanza o retrasa cada vez que presiona el botón B o C. Los dígitos avanzan o retrasan rápidamente si se mantiene pulsado el botón B o C.
4. Presione el botón D para confirmar la programación de horas y avance a la programación del año. Los dígitos del año empiezan a parpadear.
5. Un dígito (parpadeando) avanza o retrasa cada vez que presiona el botón B o C. Los dígitos avanzan o retrasan rápidamente si se mantiene pulsado el botón B o C.
6. Presione el botón D para confirmar la programación del año y avance a la programación del mes. Los dígitos del mes empiezan a parpadear.
7. Un dígito (parpadeando) avanza o retrasa cada vez que presiona el botón B o C. Los dígitos avanzan o retrasan rápidamente si se mantiene pulsado el botón B o C.
8. Presione el botón D para confirmar la programación del mes y avance a la programación del día. Los dígitos del día empiezan a parpadear.
9. Un dígito (parpadeando) avanza o retrasa cada vez que presiona el botón B o C. Los dígitos avanzan o retrasan rápidamente si se mantiene pulsado el botón B o C.
10. Presione el botón A para terminar la programación de la alarma simple.

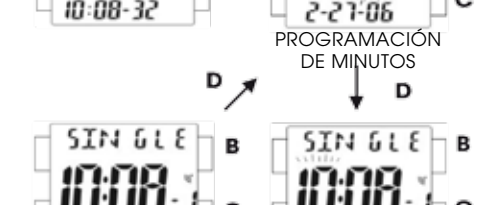
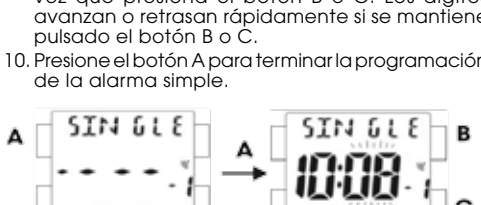

11. Presione el botón D para volver al modo HORAS/CALENDARIO

Nota: La alarma se puede programar solamente en una zona horaria.

Activar / Desactivar alarma simple

Cada vez que presiona el botón B en el modo de ALARMA SIMPLE, la alarma se activa y se desactiva. La señal de ALARMA aparece y desaparece en el visor por consiguiente.

Cómo parar la alarma cuando está sonando

La alarma suena durante 10 segundos en la hora designada. Para pararla manualmente, presione cualquier botón.

■ CÓMO PROGRAMAR LA SEGUNDA ZONA HORARIA

Presione el botón D seis veces para ir al modo SEGUNDA ZONA HORARIA.

1. Presione el botón C para seleccionar el código de la ciudad.
2. Si el horario de verano está activado en la ciudad seleccionada, presione el botón B para mostrar la hora del horario de verano. La señal del horario de verano ("DST") aparece en el visor.

Presione el botón D para volver al modo HORAS/CALENDARIO.



Código ciudad	Diferencia horaria	Ciudad
H11	-11	Pago Pago
HNL	-10	Honolulu, Patete
ANC	-9	Anchorage, Nome
LAX	-8	Los Angeles, San Francisco, Las Vegas, Vancouver, Seattle
DEN	-7	Denver, Edmonton
CHI	-6	Chicago, Mexico City, Houston, New Orleans, Winnipeg
NYC	-5	New York, Washington, D.C., Montreal, Lima, Havana, Boston
CCS	-4	Santiago
RIO	-3	Rio de Janeiro, Buenos Aires, Brasilia, Montevideo, São Paulo
H02	-2	
H01	-1	Praia
GMT	0	
LON	0	London, Dublin, Reykjavik, Casablanca, Lisbon
PAR	1	Paris, Vienna, Brussels, Berlin, Madrid, Rome, Milan, Algiers, Hamburg, Frankfurt, Stockholm
CAI	2	Cairo, Athens, Helsinki, Istanbul, Beirut, Damascus
JED	3	Jeddah, Moscow, Baghdad, Nairobi, Kuwait, Riyadh
DXB	4	Dubai, Abu Dhabi, Muscat
KHI	5	Karachi, Male
DAC	6	Dacca, Colombo
	7	Bangkok, Hanoi, Jakarta, Phnom Penh, Vientiane
RKK	7	
HKG	8	Hong Kong, Beijing, Singapore, Manila, Taipei, Kuala Lumpur, Perth
TYO	9	Tokyo, Seoul, Pyongyang
SYD	10	Sydney, Guam, Melbourne, Rabaul
NOU	11	Nouméa, Port Vila
WLG	12	Wellington, Auckland, Christchurch, Nauru Island

■ CÓMO USAR LA LUZ

En cualquier modo puede presionar el botón A para iluminar el visor durante 4 segundos.

Nota:

1. La luz del reloj usa una luz electroluminescente (EL) que tiene tendencia a perder intensidad después de largo uso.
2. La iluminación EL puede ser difícil de notar cuando el visor está a la luz directa del sol.

■ CAMBIO DE LA PILA

La pila en miniatura SEIKO CR2016, Maxell CR2016 o SONY CR2016, que alimenta el reloj, tiene una duración aproximada de 2 años. Sin embargo, puesto que está insertada de fábrica, la vida real de la pila cuando el reloj esté en su posesión puede ser inferior a 2 años. Asegúrese de cambiar la pila para evitar cualquier posible mal funcionamiento tan pronto como su nivel sea bajo. Para cambiar la pila, recomendamos llevar el reloj a una relojería.

Nota: Si se usa la alarma más de 20 segundos al día, y/o la luz más de 8 segundos al día, la vida de la pila puede ser inferior.

■ CUIDADOS DE SU RELOJ LORUS

Este reloj contiene componentes electrónicos de precisión. Nunca debe abrirse la caja ni tampoco debe extraerse la tapa posterior.

• PILA

ATENCIÓN

La pila antigua no debe recargarse ni exponerse al fuego. Debe mantenerse lejos del alcance de los niños. En caso de ingestión, debe consultarse a un médico de inmediato.

• RESISTENCIA AL AGUA

Si su reloj es sumergible hasta 200 M/20 BAR, 100 M/10 BAR o 50 M/5 BAR, se indicará tal hecho en la esfera/tapa de la caja.

Condiciones de uso	Contacto accidental con el agua, ejemplo salpicaduras y lluvia	Natación y duchas	Inmersión	Submarinismo
SIN INDICACIÓN	NO	NO	NO	NO
SUMERGIBLE	SI	NO	NO	NO
SUMERGIBLE (50M/5 BAR)	SI	SI	NO	NO
SUMERGIBLE (100M/10 BAR O SUPERIOR)	SI	SI	SI	NO

- No accionar los botones mientras el reloj está húmedo.
- Si se expone el reloj a agua salada, debe aclararse con agua dulce y a continuación debe secarse.

Atención:

Las correas de piel no son resistentes al agua a menos que se indique tal hecho, incluso aunque el cuerpo del reloj sí lo sea.

• REACCIÓN ALÉRGICA

Debido a que la caja y la pulsera están en contacto directo con la piel, es importante limpiarlos regularmente. De lo contrario el reloj podría manchar las mangas de las camisas y las personas con piel delicada pueden desarrollar una erupción cutánea. Debe utilizarse el reloj ligeramente suelto para evitar posibles reacciones alérgicas. Si desarrolla una erupción en la muñeca, deje de utilizar el reloj y consulte a un médico.

• MAGNETISMO

Su reloj no resultará afectado por el magnetismo generado por los aparatos eléctricos domésticos.

• GOLPES Y VIBRACIONES

Puede utilizar el reloj durante actividades deportivas normales. Sin embargo, debe tenerse cuidado de no dejarlo caer sobre superficies duras.

• TEMPORIZADOR

Su reloj ha sido ajustado previamente para garantizar una precisión constante a temperaturas normales.

■ ASISTENCIA TÉCNICA

Cuando su reloj LORUS requiera ser reparado, consulte la GARANTÍA adjunta.