

■ CARACTERÍSTICAS

- Hora/Calendario:** Hora, minuto, segundo, mes, día y día de la semana
- Calendario Automático:** El calendario se ajusta automáticamente para los meses pares e impares, incluyendo los febreros de los años bisiestos, hasta el año 2049.
- Indicación de Hora:** Seleccionable entre el formato de 12 horas con indicación de PM o el formato de 24 horas.
- Cronógrafo:** Medición hasta 23 horas, 59 minutos y 59 segundos en incrementos de 1/100 de segundo. Posible medición del tiempo de vueltas.
- Temporizador:** Cuenta atrás hasta 23 horas, 59 minutos y 59 segundos.
- Alarma:** Se puede programar para sonar en el momento deseado en un formato de 24 horas.
- Segundo huso horario:** Se puede visualizar la hora de una zona de diferente huso horario.
- Timbre:** Se puede activar para sonar cada hora en punto con un único pitido.
- Luz:** La luz de fondo electroluminiscente (EL) incorporada ilumina uniformemente la pantalla para facilitar la visualización en la oscuridad.

■ BOTONES Y VISOR

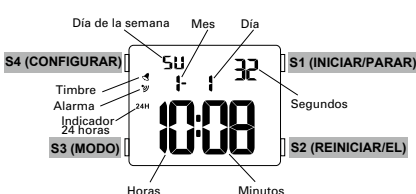

Para cambiar el modo del visor, presione el botón S3. El modo del visor cambia en el siguiente orden.

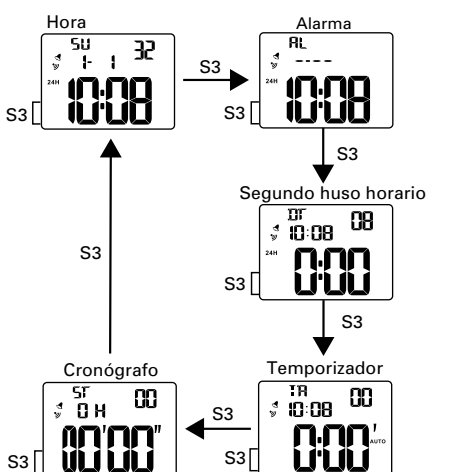

"RL" Significa "Alarma" "SF" Significa "Cronógrafo" "TR" Significa "Temporizador" "H" Significa "segundo huso horario"

■ CÓMO AJUSTAR HORA/CALENDARIO

- Presionar S4 para cambiar la pantalla al modo de HORA/CALENDARIO. Los dígitos de los segundos comenzarán a parpadear.
 - Presionar S1 de acuerdo con una señal horaria. Los dígitos de los segundos se restablecerán a "00" y comenzarán a contar inmediatamente.
- Si los dígitos de los segundos cuentan cualquier número entre "30" y "59" y se presiona S1, se añadirá un minuto y los segundos se restablecerán inmediatamente a "00".
- Presionar S3 para confirmar la configuración de los segundos y pasar al siguiente elemento.
 - Para ajustar los dígitos de cada elemento, presione S1 para configurar los dígitos. Un dígito (parpadeante) aumentará cada vez que presionemos el botón S1. Para mover los dígitos rápidamente, mantenga presionado el botón. Presione S3 para confirmar la configuración y pasar al siguiente.
 - Después de completar todos los ajustes, presione S4 para regresar al modo de HORA/CALENDARIO.
 - El día de la semana cambiará automáticamente según cambie la fecha.

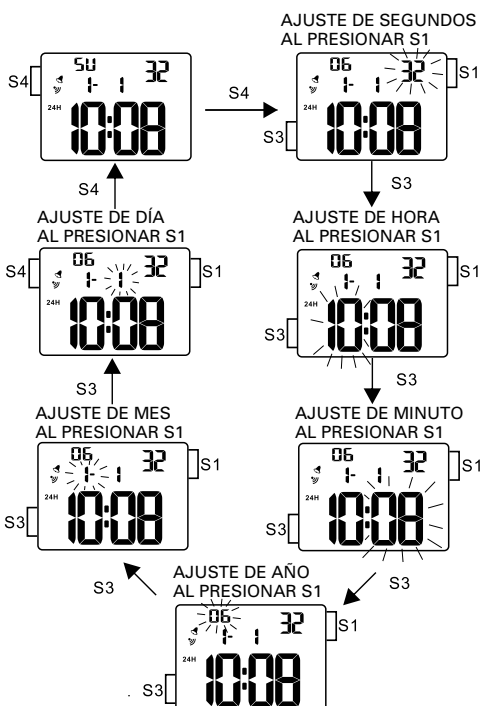

Selección del formato 12/24 horas

En el modo de HORA/CALENDARIO, presione S2 para seleccionar la indicación de 12 horas o la indicación de 24 horas.



■ CÓMO USAR LA ALARMA

- Presionar S3 una vez para ir al modo de ALARMA. El indicador del modo de ALARMA aparece en la pantalla.
- Presionar S4 para cambiar la pantalla al modo de AJUSTE DE ALARMA. Los dígitos de las horas comienzan a parpadear.
- Presionar S1 para configurar los dígitos de las horas. Un dígito (parpadeante) se incrementará cada vez que presionemos el botón de S1. Para mover los dígitos rápidamente, mantenga presionado el botón.
- Presionar S3 para confirmar la configuración de las horas y pasar a la configuración de los minutos. Los dígitos de los minutos comienzan a parpadear.
- Presione S1 para configurar los dígitos de los minutos. Un dígito (parpadeante) se incrementará cada vez que presionemos el botón de S1. Para mover los dígitos rápidamente, mantenga presionado el botón.

OPCIONAL (configuración de mes y fecha)

- Presionar S3 para confirmar los minutos y pasar a la configuración del mes.
- Presione S1 para configurar el mes.
- Presione S3 para confirmar el mes y pasar a la configuración de la fecha.
- Presione S1 para configurar la fecha.

- Presione S4 para completar la configuración de la alarma y presione S3 para volver al modo de HORA/CALENDARIO.

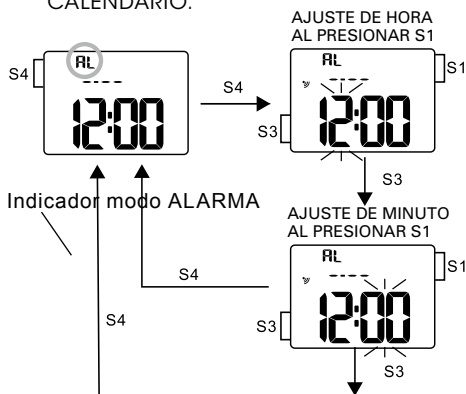

OPCIONAL (configuración de mes y fecha)

Si el mes y la fecha se configuran en el modo de alarma, la alarma suena solo una vez en la hora programada en la fecha establecida. Si no se configuran el mes ni la fecha, pero solo se establece la hora en el modo de alarma, se mostrará "----" debajo del indicador de alarma, lo que indica que la alarma está configurada para sonar todos los días a la hora programada.

■ ACTIVAR/DESACTIVAR LA ALARMA & EL TIMBRE

- Presionar S3 para el modo de ALARMA.
- Con cada presión de S2, la alarma y el timbre pueden activarse o desactivarse en el siguiente orden. La señal de ALARMA y/o la señal de TIMBRE aparecerán en la pantalla según corresponda.
- Presione S3 para regresar al modo de HORA/CALENDARIO.

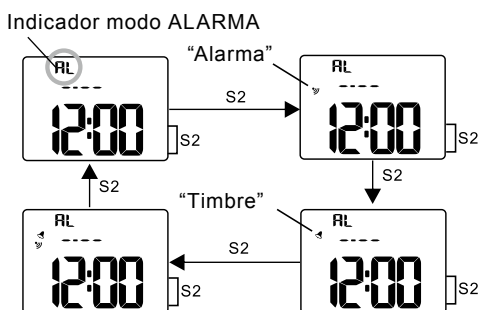

Cómo detener la alarma mientras suena

La alarma suena durante 10 segundos en el momento designado. Para detenerla manualmente mientras suena, presione cualquier botón.

Nota: La alarma solo se puede configurar en una zona horaria.

