

TECHNICAL INFORMATION

INFORMACION TECNICA

CITIZEN QUARTZ
Cal. No. C52※



This watch needs to be repaired by the manufacturer,
when it has any trouble.

Cuando este reloj tenga algún problema, tendrá que
ser reparado por el fabricante.

 **CITIZEN**
CITIZEN IS A REGISTERED TRADEMARK OF CITIZEN WATCH CO., JAPAN.

97. 7. 10

| | |
|--|----|
| §1. OUTLINE | 1 |
| §2. SPECIFICATIONS | 1 |
| §3. HANDLING METHOD | 3 |
| A. NAME OF PARTS | 3 |
| B. SWITCHING MODES | 3 |
| 1. TIME MODES ↔ DIVING MODES | 4 |
| 2. SWITCHING TIME MODES | 4 |
| 3. SWITCHING DIVING MODES | 5 |
| C. HOW TO SET THE DIGITAL TIME | 5 |
| D. HOW TO SET THE ANALOG TIME | 6 |
| E. HOW TO USE THE ALARM | 7 |
| F. HOW TO USE THE CHRONOGRAPH | 8 |
| G. HOW TO USE THE LOG MODE | 9 |
| H. HOW TO USE THE DEPTH ALARM/DIVING TIME ALARM | 11 |
| 1. HOW TO SET THE DEPTH ALARM | 11 |
| 2. HOW TO SET THE DIVING TIME ALARM | 12 |
| I. HOW TO USE THE DIVE MODE | 12 |
| 1. DEPTH METER DISPLAY | 13 |
| 2. DIVING TIME MEASUREMENT | 13 |
| J. THIS WATCH'S WARNING FUNCTIONS | 14 |
| 1. ASCENDING SPEED WARNING FUNCTION | 14 |
| 2. ABNORMAL DEPTH WARNING FUNCTION | 14 |
| K. IN CASE OF THE FOLLOWING | 15 |
| L. ALL RESET | 15 |
| §4. PRECAUTION FOR DIVING | 16 |
| §5. BATTERY | 18 |
| §6. REPAIR OF THIS WATCH | 18 |
| §7. PRECAUTION FOR DISASSEMBLY, ASSEMBLY, AND HANDLING OF THE MECHANISM | 18 |

<This watch needs to be repaired by the manufacturer, when it has any trouble.>
Ask CITIZEN Service Center for any repair, including replacement of the battery.

| | |
|---|----|
| §1. DESCRIPCIÓN GENERAL | 19 |
| §2. ESPECIFICACIONES | 19 |
| §3. MÉTODO DE MANEJO | 21 |
| A. NOMBRE DE LAS PIEZA | 21 |
| B. CAMBIO DE MODOS | 21 |
| 1. MODOS DE HORA ↔ MODOS DE BUCEO | 22 |
| 2. CAMBIO DE MODOS DE HORA | 22 |
| 3. CAMBIOS DE MODOS DE BUCEO | 23 |
| C. CÓMO AJUSTAR LA HORA DIGITAL | 23 |
| D. CÓMO AJUSTAR LA HORA ANALÓGICA | 24 |
| E. CÓMO USAR LA ALARMA | 25 |
| F. CÓMO USAR ESTE CRONÓGRAFO | 26 |
| G. CÓMO UTILIZAR EL MODO DE REGISTRO | 27 |
| H. CÓMO UTILIZAR LA ALARMAS DE PROFUNDIDAD/TIEMPO DE BUCEO | 29 |
| 1. CÓMO AJUSTAR LA ALARMA DE PROFUNDIDAD | 30 |
| 2. CÓMO AJUSTAR LA ALARMA DE TIEMPO DE BUCEO | 30 |
| I. CÓMO USAR EL MODO DE BUCEO | 31 |
| 1. INDICACIÓN DE MEDIDAS DE PROFUNDIDAD | 32 |
| 2. MEDICIÓN DEL TIEMPO DE BUCEO | 32 |
| J. LAS FUNCIONES DE AVISO DE ESTE RELOJ | 33 |
| 1. FUNCIÓN DE AVISO DE VELOCIDAD DE ASCENSO | 33 |
| 2. FUNCIÓN DE AVISO DE PROFUNDIDAD ANORMAL | 33 |
| K. EN ESTOS CASOS | 34 |
| L. REAJUSTE TOTAL | 35 |
| §4. PRECAUCIONES PARA EL BUCEO | 35 |
| §5. PILA | 37 |
| §6. REPARACIÓN DE ESTE RELOJ | 38 |
| §7. PRECAUCIONES PARA EL DESMONTAJE, MONTAJE, Y MANEJO DEL MECANISMO | 38 |

<Cuando este reloj tenga algún problema, tendrá que ser reparado por el fabricante.>
Solicite cualquier reparación, incluyendo el reemplazo de la pila a un centro de reparaciones CITIZEN.

§1. OUTLINE

This is a combination (analog and digital display) diver's watch with a depth meter installed.

When diving, various data related to diving (present depth/diving time/maximum depth) appears on the digital display. Apart from the log data memory function which records the diving data from four dives, there is also an ascending speed alarm function which warns the diver with an alarm sound if the ascending speed is too fast.

§2. SPECIFICATIONS

| Caliber NO. | | C520/C526 | |
|---------------------------------------|-----------------|---|---|
| Type | | Combination quartz watch | |
| Movement size (mm) | | ø30.8x 7.0t | |
| Time accuracy (at normal temperature) | | ±20 sec/month (at 5°C/41°F~35°C/95°F) | |
| Accuracy of depth reading | | ± (Indicated value x 3% + 30cm (1ft)) Conditions: constant temperature and excluding margin of error by sight * A. s. m. accuracy: temperature range + 10°C/50°F~40°C/104°F Accuracy of depth reading is affected by surrounding temperatures. | |
| Operating temperature | | -10°C/14°F~+60°C/140°F | |
| IC | | 1 unit of C/MOS-LSI | |
| Converter | | Bipolar step motor | |
| Time adjustment | | Non | |
| Measurement time gate | | 10 second | |
| Display functions | Analog display | Time | Hours, Minutes, Seconds |
| | Digital display | Time | [Hours, Minutes] and [Seconds] (switch display) |
| | | Calendar | Date, Day of the week (year and month displayed only during adjustment) |
| | | Alarm | [Hours, Minutes] or [OFF] |
| | | Chronograph | Minutes, Seconds, 1/100 seconds (100 minute system) |

§3. HANDLING METHOD

A. NAME OF PARTS

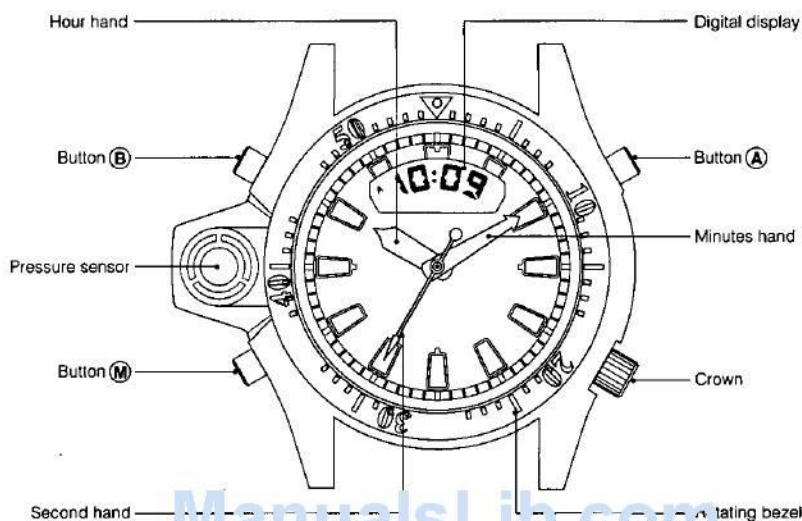

Rotating bezelYou can use this rotating bezel to approximately measure the diving time and remaining time.

Pressure sensorSenses water pressure to measure the depth.

B. SWITCHING MODES

On this watch's digital display function, the modes are broadly classified into 2 types.

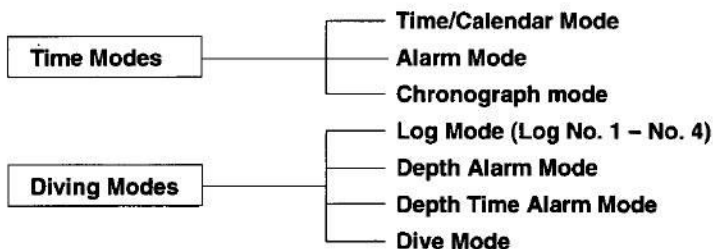

* The signs for buttons used in each explanation's illustration have the following meanings.

Ⓚ: Press the button for 2 seconds or more

○: Press the button once

1. TIME MODES ↔ DIVING MODES



In any mode (except the Dive Mode), pressing button **M** for 2 seconds or more sounds the confirmation beep and switches between the Time Modes and the Diving Modes.

- When the Dive Mode depth meter display reads 0 (within 1m/4ft), depth measurement ends and the watch switches to Time Modes display.
- When the Dive Mode depth meter display reads 1.0m (4ft) or more, the mode cannot be switched by button operation.
- If the low battery warning function is activated or if there is something wrong with the pressure sensor (ER is displayed), normal depth measurement cannot be carried out so the watch cannot be switched to the Dive Mode of the Diving Modes.

2. SWITCHING TIME MODES

The mode is switched each time button **M** is pressed.

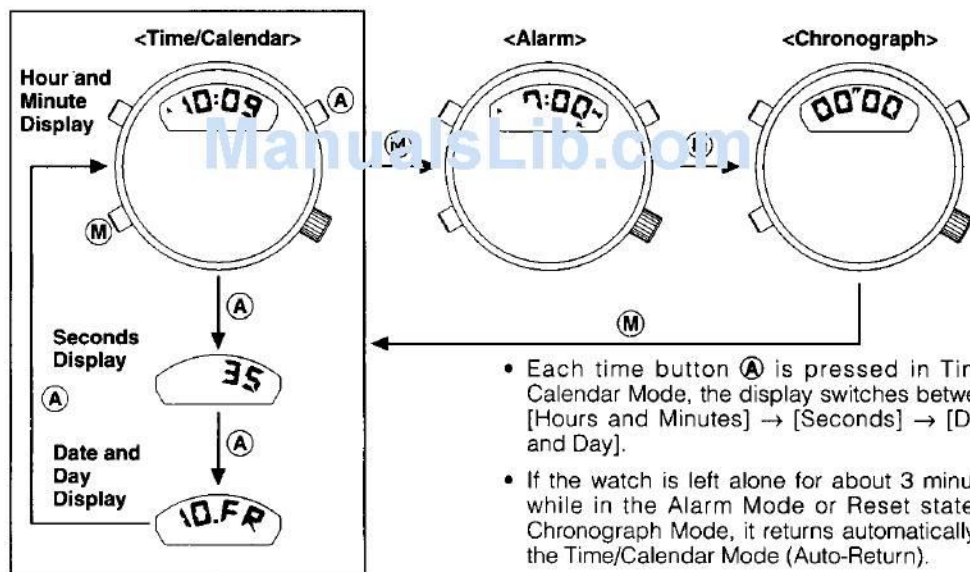

- Each time button **A** is pressed in Time/Calendar Mode, the display switches between [Hours and Minutes] → [Seconds] → [Date and Day].
- If the watch is left alone for about 3 minutes while in the Alarm Mode or Reset state in Chronograph Mode, it returns automatically to the Time/Calendar Mode (Auto-Return).

3. SWITCHING DIVING MODES

Each time button **(M)** is pressed, the mode is switched between Log No. 1 → Log No. 2 → Log No. 3 → Log No. 4 → Depth Alarm → Diving Time Alarm.

Pressing button **(B)** is Log Mode, Depth Alarm Mode or Diving Time Alarm Mode switched to Dive Mode.

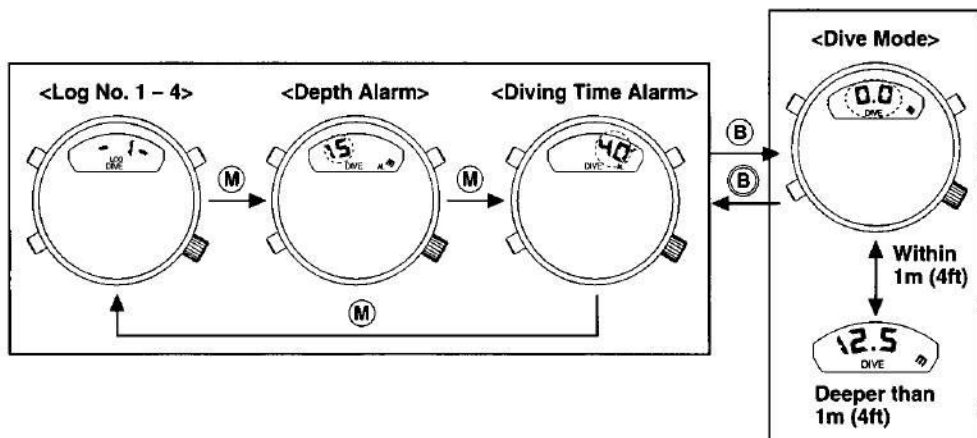

- If the watch is left alone for about 1 hour in Log Mode, Depth Alarm Mode or Diving Time Alarm Mode, it automatically returns to the Dive Mode.
- If the watch is left alone for about 1 hour when the Dive Mode reads '0', it automatically returns to the Time Modes.

C. HOW TO SET THE DIGITAL TIME

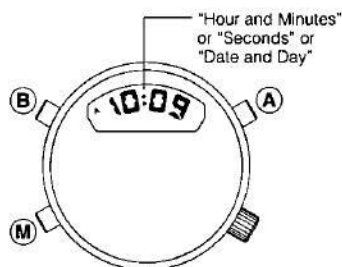

[How to set the digital time]

- (1) Press button **(M)** to set Time/Calendar Mode.
 - (2) If you press button **(B)** down for 2 seconds or more, the seconds display flashes and you get the Time/Calendar Mode correction state.
 - (3) Press and release button **(A)** to reset seconds to 0 and restart.
- When the seconds show from 30 thru 59, the minute display is increased by 1.
- (4) Each time button **(B)** is pressed, the part of the display which flashes changes from Seconds → Minutes → Hours → 12H/24H → Month → Date → Year. Select the one you want to change.

(5) Press button **(A)** to correct the flashing figures.

- You can adjust quickly by holding button **(A)** down.
- Each time you press button **(A)** when 12H/24H is shown, the display changes.

(6) Press button **(M)** to finalize setting.

- The year can be set from 1996 – 2099.
- When 12H is displayed, be careful whether the time is morning (A) or afternoon (P)
- If the watch is left alone for 3 minutes in the correction state with the display flashing, that correction state is automatically cancelled and the watch returns to the normal Time/Calendar Mode.
- If you press button **(M)** in the correction state with the display flashing, the watch returns to the normal Time/Calendar Mode.
- The calendar is an auto-calendar which automatically changes from the last day of one month to the 1st day of the next month.

D. HOW TO SET THE ANALOG TIME



[Setting the analog time]

- (1) Loosen the screw of the crown and pull it out so that the second hand stops in the "0" position.
- (2) Turn the crown to set the time.
- (3) When the seconds on the digital time display read "0", push the crown in to start the hands.
- (4) After setting the time, always lock the crown.

Screw Lock Crown

- When operating the crown, loosen the crown's screw first.
- Return the crown to its normal position after operation, and always lock it.
- Do not operate any button when the crown is pulled out.
- Do not operate the crown when there are drops of water on the watch or when it is underwater. Water can get inside the watch and result in malfunction and damage.

E. HOW TO USE THE ALARM

Once the alarm has been set, it will sound every day at the set time for 15 seconds. However, it will not sound in Diving Modes.

The alarm sound can be stopped by pressing any button.

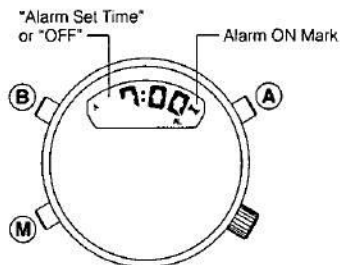

<Setting the alarm time>

- (1) Press button **(M)** to set the Alarm Mode.
- (2) If you press button **(B)** for 2 seconds or more, the hour display flashes on and off and the watch is in the alarm time adjustment state.
- (3) Press button **(A)** to adjust the hour display. (The flashing figures can be adjusted.)
- (4) If you press button **(B)**, the figures which are flashing change to the minute display.
- (5) Press button **(A)** to adjust the minute display. Keep the button **(A)** pressed down to adjust quickly.
- (6) Press button **(B)** or button **(M)** to return to the normal display. Alarm time setting is now completed.

<Alarm ON/OFF>

Switch the alarm on or off by pressing button **(A)**.

- **Alarm ON**The alarm set time and the alarm ON mark (**(M)**) appear on the digital display.
- **Alarm OFF**OFF appears on the digital display.

<Alarm monitor>

When the alarm display is normal, press button **(A)** to check the alarm sound.

- If the watch is left alone for about 3 minutes in the alarm time correction state (flashing display), the alarm time correction state is automatically cancelled and the watch returns to the alarm's normal display.
- If the watch is left alone for about 3 minutes in the alarm's normal display, it automatically returns to the Time/Calendar Mode.

F. HOW TO USE THE CHRONOGRAPH

The chronograph can measure up to a maximum of 99 minutes 59 seconds in units of 1/100 second.

When it gets to 100 minutes, it returns to the reset display (0 seconds) and stops.

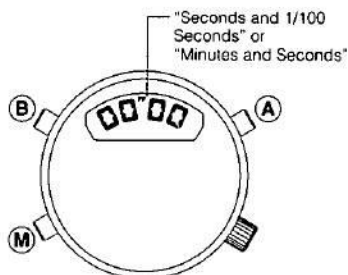

Display during measurement

- Within 1 minute..... "Seconds and 1/100 Second" are displayed.
- 1 minute or more..... "Minutes and Seconds" are displayed during measurement.

.....When measurement is stopped, or when the split time is shown, the display alternates every second between "Minutes and Seconds" and "1/100 Second".

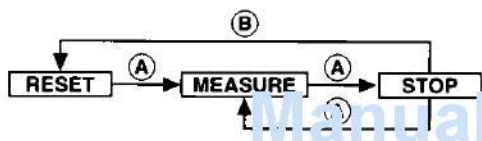

<Accumulated time measurement>

- (1) Press button **A** to start or stop.
- (2) When stopped, press button **B** to reset.

• There is a confirmation beep upon start, stop or reset operations.

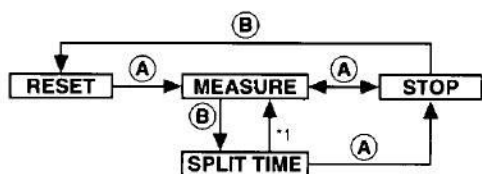

<Split time measurement>

- (1) Press button **A** to start or stop.
- (2) Pressing button **B** during measurement displays a split time for about 10 seconds *1. (SP flashes on the display when a split time is being shown.) You can make repeated split time measurements.
- (3) When stopped, press button **B** to reset.

• There is a confirmation beep upon start, stop, split time or reset operations.

*1: The watch automatically returns to the measuring display after 10 seconds.

<Switching modes during chronograph measurement>

Measurement continues even if you press button **M** during chronograph measurement and switch to another mode. It is therefore possible to return to the chronograph again to show the continued measurement. However, if you switch to the Dive Mode of the Diving Modes, chronograph measurement is cancelled and the watch returns to the reset display.

Split time: The time elapsed from the start.

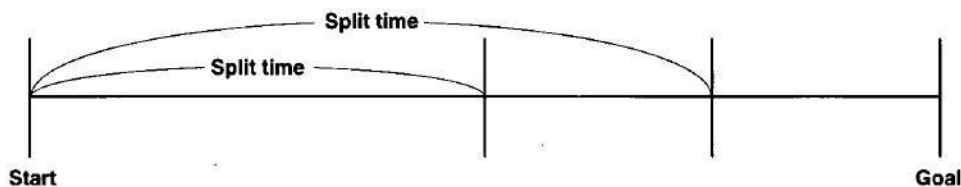

* If the watch is left for about 3 minutes in Chronograph Mode in the reset state, it automatically returns to the Time/Calendar Mode.

G. HOW TO USE THE LOG MODE

When you switch to Dive Mode and start diving, this watch automatically records the log data (log no., date, dive start time, maximum depth, and dive time) for the 4 most recent dives. You can recall this log data after the dive.

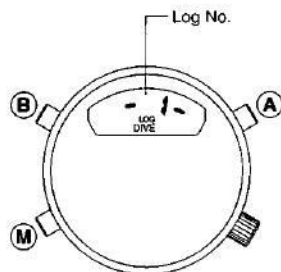

<Switching the Log No.>

- (1) In any of the Time Modes, press button **M** for 2 seconds or more to set the Log Mode.
- (2) Each time button **M** is pressed, you can recall the log data of the last 4 dives in reverse order starting from the most recent dive.
 - If you press button **M** again when Log No. 4 is displayed, the watch will change to Depth Alarm Mode.

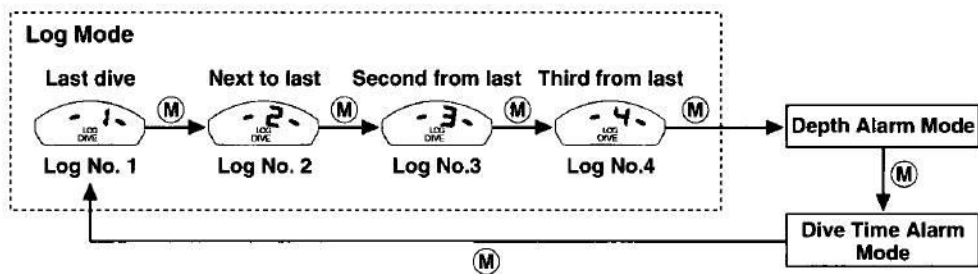

<Recalling log data>

Each time you press button (A) when the log no. is displayed, the following log data appears in this order.



- If there is no log data recorded, "----" appears on the Log No. display when you press button (A).
- When the abnormal depth alarm ("ER" is displayed) is activated during a dive, the maximum depth data flashes on the display.
- If something goes wrong with the pressure sensor, "Log No." and "ER" are alternately displayed when you recall the log data.
- When you start a new dive, the log data of the oldest of the 4 dives recorded is automatically erased. You should record any data you may need in a log book before it is erased.
- If the watch is left for about 1 hour in Log Mode, it automatically returns to the Time Modes.

<Explanation of log data terms>

1. Log No.: The number which shows the sequence in which log data was taken. The oldest recorded log data is No. 1, and the number of the oldest dive is No. 4.
 2. Dive Date: The date the dive took place.
 3. Dive Start Time: The time at which diving at a depth of 1m (4ft) or more began.
 4. Maximum Depth: The greatest depth reached during that dive.
 5. Dive Time: The total time spent at a depth of 1m (4ft) or more during that dive. If you come up to a depth within 1m (4ft) but dive back down to a depth of 1m (4ft) or more within 10 minutes, the dive time is continued from the moment is stopped.
 - The measurement displayed is up to a maximum of 399 minutes. (Measurement is displayed in units of 1 second up to 99 minutes 59 seconds, then in units of 1 minute).
 - It then starts over again from 0 seconds.
- * If you dive at a depth within 1m (4ft) for more than 10 minutes and then dive back down to a depth of 1m (4ft) or more, the watch will consider this as a second dive and record the log data of two separate dives.

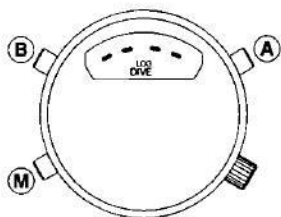

<Cancelling log data - when you want to cancel all recorded log data>

If you press button (B) for 2 seconds or more while pressing button (A), all log data (of 4 dives) is cancelled. There is a confirmation beep when this happens.

- * You cannot cancell data items separately.

H. HOW TO USE THE DEPTH ALARM/DIVING TIME ALARM

There are the following 2 alarm functions in this watch's Diving Modes.

- ① Depth alarm function:
- Set range: 1m-80m/5ft-260ft (1m/5ft units)
 - The alarm sounds for 15 seconds when you reach the set depth while diving.
After the alarm sounds once, if you continue diving deeper than the set depth then the alarm repeatedly sounds for 15 seconds every 1 minute.
If you return to a shallower point than the set depth, the alarm stops.
- ② Diving time alarm function:
- Set range: 5-310 minutes (5 minute units)
 - The alarm sounds for 30 seconds when you exceed the set time after the dive starts.
 - * This alarm only sounds once.

☆ You can stop both the depth alarm and the diving time alarm by pressing button **(A)**.

- * In addition, this watch has a ascending speed warning function which alarm sounds for 10 seconds to warn you if the ascending speed exceeds 1.5m (5ft) in 10 seconds.
- * Be careful when using the various kinds of alarms because their sound might be difficult to hear depending on the surrounding circumstances (such as the sound of bubbles) or the way the watch is used.

1. HOW TO SET THE DEPTH ALARM

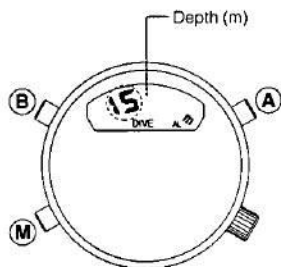

- (1) Press button **(M)** to switch to the Depth Alarm Mode.
The depth display flashes on and off.
- (2) Press button **(A)** to display the depth at which you want the alarm to sound. Depth alarm setting is now completed.
Each time you press button **(A)**, you can adjust the depth in increments of +1m (5ft) from 1 → 2 → 3 ... 79 → 80 → -- → 1 ... (5 → 10 → 15 ... 255 → 260 → 5 ...)
You can adjust quickly by keeping button **(A)** pressed down.

* Display "--" for the depth alarm not to sound.

2. HOW TO SET THE DIVING TIME ALARM

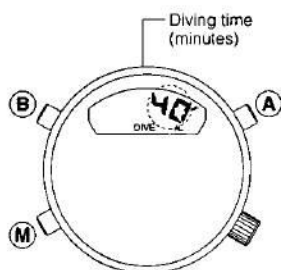

- (1) Press button **M** to switch to the Diving Time Alarm Mode.
The diving time display flashes on and off.
- (2) Press button **A** to display the time when you want the alarm to sound. The diving time alarm setting is now completed.
Each time you press button **A**, you can adjust the diving time in increments of 5 minutes from 5 → 10 ... 305 → 310 → -- → 5 ...
You can adjust quickly by keeping button **A** pressed down.

* Display "--" for the diving time alarm not to sound.

[Diving alarm monitor]

In Depth Alarm Mode or Diving Time Alarm Mode, if you keep button **B** pressed down while pressing button **A**, you can make the different alarms sound repeatedly for 4 seconds each in this sequence: depth alarm → diving time alarm → ascending speed warning alarm.

I. HOW TO USE THE DIVE MODE

Pressing button **B** when in any of the Diving Modes (Log Mode, Depth Alarm Mode and Diving Time Mode) switches the watch to Dive Mode.

If you switch to this mode before diving, the depth measurement is always displayed during the dive. You can also check the diving time and the maximum depth by button operation during the dive.

The surrounding pressure when this watch is switched from Time Modes to Diving Modes is set to 0m (0ft) as the depth measurement standard.

Therefore, if there is an extreme change in atmospheric pressure after selecting Diving Modes and before actually diving, the display may be different from the actual depth. In order to carry out correct depth measurement, switch to Diving Modes just before diving.

[Display within 1m]

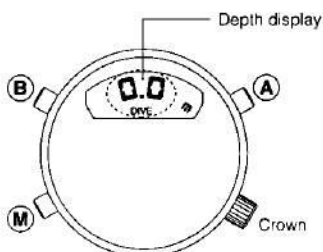

[Display deeper than 1m]

eg. 12.5m

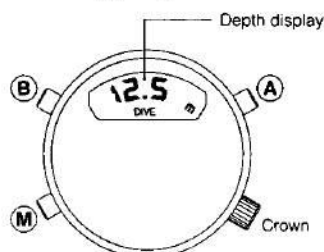

☆ If you press button **A** while diving, the diving time is displayed for 2-3 seconds. If you press button **A** again while the diving time is displayed, the maximum depth is displayed for 2-3 seconds.

* Never operate the crown or any push button except button **A** during a dive.
This will impair the water-resistance of the watch.

<Dive Mode end>

- When the depth display is 0.0m/0ft (within 1m/4ft), pressing button **(B)** for 2 seconds or more switches the watch to Log Mode.
- When the depth display is 0.0m/0ft (within 1m/4ft), pressing button **(M)** for 2 seconds or more switches the watch to Time Modes.
- If the watch is left for about 1 hour with the depth display at 0.0m/0ft (within 1m/4ft), it automatically switches to Log Mode.

1. DEPTH METER DISPLAY

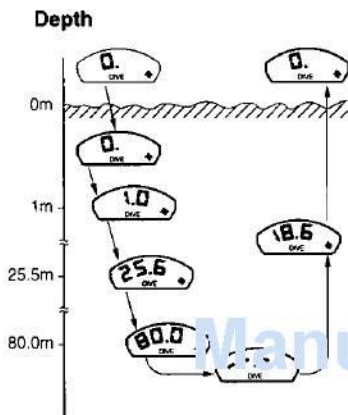

The first water depth measurement is taken at 1.0m (4ft.) and displayed; measurement is done every second and is displayed.

Unit of water depth measurement ... 0.1m (1ft)
 Measurement range ... 1.0m - 80.0m (4ft - 260ft)
 When water depth is within 1.0m (4ft):
 display reads 0.0m (0ft)
 When water depth is over 80.0m (260ft):
 display reads ---

When ER and the depth are alternately displayed during a dive...

This indicates that there is something wrong with the depth measurement.
 ER and the depth are alternately displayed until Dive Mode is ended.

2. DIVING TIME MEASUREMENT

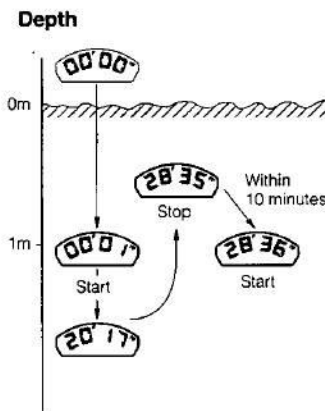

Diving time measurement automatically starts when the depth measurement is 1.0m (4ft) or deeper, and stops when the depth measurement is within 1.0m (4ft).

However, if the depth returns to 1.0m (4ft) or deeper within 10 minutes, measurement of the diving time continues to be displayed from the point when it was stopped.

Diving time measurement:
 within 100 minutes: minutes and seconds
 100 minutes or more: minutes

[up to 99 minutes 59 seconds] [100 minutes or more]



Diving time display range:

0 minutes 00 seconds - 399 minutes

Diving time measurement range:

0 minutes 00 seconds - 400 minutes (repeated)

J. THIS WATCH'S WARNING FUNCTIONS

This watch has the following 2 warning functions.
Please use them as a guide for safe diving.

1. ASCENDING SPEED WARNING FUNCTION

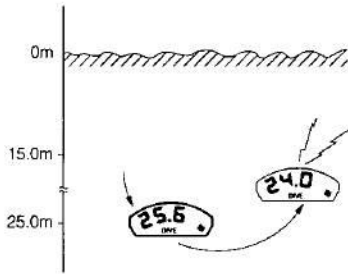

If the ascending speed during a dive exceeds 1.5m (5ft) per 10 seconds, this alarm sounds for 10 seconds as a ascending speed warning.

When the ascending speed warning alarm is sounding, the digital display alternately shows SLW and the current depth.

The alarm continues to sound until the ascending speed becomes normal.



ManualsLib.com

2. ABNORMAL DEPTH WARNING FUNCTION

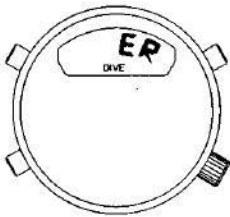

During water depth measurement, the watch recognizes a sudden change in depth of 4m (15ft) in 1 second as abnormal, and ER and the current depth alternately appear on the digital display.

ER and the current depth are alternately displayed until Dive Mode ends.

K. IN CASE OF THE FOLLOWING

[The second hand moves at 2-second intervals]

The battery is nearing the end of its life, and the low battery warning device is working.

When this happens, replace the battery as soon as possible.
(Even when this happens, the watch still keeps the correct time.)

Note that the following cannot be done when the watch is in this state.

1. The alarms do not sound.
2. You can switch to Diving Modes, but not to Dive Mode.
3. If this function is activated with the depth measurement display, the diving alarm will not sound. If this happens, stop diving.

[When ER (error) is displayed during use]

- When ER is displayed during use on land or when the watch is switched to Diving Modes.
- When the ER display is not cancelled even a long time after a dive is finished.

In the above cases, there might be something wrong with the pressure sensor.

[You cannot switch to another mode from Dive Mode]

If there is a pressure change of 1m/4ft or more while in Dive Mode in an environment where pressure changes occur for short periods of time (high altitude, in the airplane), the water depth measurement display does not return to 0.0m (0ft) even when you land, and you might be unable to cancel Dive Mode.

If this happens, pull out the crown and Dive Mode will be cancelled.

If you cancel Dive Mode in this way, the log data will not be recorded.

[If the watch's display or operation is abnormal]

If a strong impact or strong static electricity is applied to the watch, abnormal display or operation (such as the digital display malfunction or the alarm continuing to sound) might occur on a rare occasion.

If this happens, carry out "L. ALL RESET".

[After battery replacement]

After replacing the battery, always carry out procedures in "L. ALL RESET".

If you do not, the watch may not work correctly.

L. ALL RESET



All Reset cancels all stored data, so please record any necessary data in a logbook beforehand.



All Reset operation position

Normal position

- (1) Pull the crown out.
- (2) Press all three buttons simultaneously, then release them.
- (3) Push the crown in to its normal position.
There will be a confirmation beep.
All data is erased after All Reset, so set each mode again correctly before use.

§4. PRECAUTION FOR DIVING

Advise the customer to understand the precautions on use of this watch and how to use it in advance.

<DIVING WITH THIS WATCH>

- Only use this diving watch after undergoing correct instruction and training in diving and always obey the accompanying rules.
- Make sure you fully understand the handling of the watch and the caution items in order to use it correctly. Please note that the watch may not function correctly if you handle it other than as indicated in this instruction manual.

<DEPTH METER FUNCTION>

- This watch's depth meter function is not approved as a depth meter for official organizations. Use it as an auxiliary or backup instrument.
- Only use this watch's depth meter values as a guideline.

<FOR SAFE DIVING>

- Always use the 'buddy system' when diving.
- This product is recommended for sports diving to depths of about 15 – 20m (50 – 65ft).
- Early battery replacement is recommended. A new battery will last approximately 2 years. (This will vary according to the frequency of use of the depth meter function.)
- Reset fully after diving as specified by safety rules. Riding in an airplane or moving to a high altitude too soon after diving can bring about decompression sickness.

<PROHIBITION WHEN DIVING>

Do not use this watch for diving in the following cases.

- When the low battery warning function is activated.
...When the life of the battery is nearing its end, the second hand moves in 2 second intervals.
- When the watch stops or exhibits any abnormal functioning.
- The depth measurement is outside the assured temperature range.
...The temperature range in which the accuracy of this watch's depth meter is guaranteed is +10°C – +40°C (50°F – 104°F).
- In potentially dangerous activities or conditions.
...This watch is not designed for use in maritime emergencies or to prevent sea disasters, etc.
- When using a helium enriched environment.
...This might cause breakdown or damage.

<PRECAUTION FOR DIVING>

<Before diving>

- Make sure that the crown is pushed firmly in and locked in place.
- Make sure that the band is firmly attached to the watch body.
- Make sure that there are no cracks, flaws or chips on the watch band or glass.
- Make sure that the register ring will rotate correctly.
- Make sure that the time and calendar are set correctly.
- Make sure that the depth alarm and diving time alarm are set correctly.
- Make sure that the second hand is moving correctly.
- * If the second hand is moving in 2 second increments, then the battery is low.

<During diving>

- Avoid ascending very quickly to prevent your body from being affected by the bends, etc. Surface at a safe speed of within 9m/30ft. per minute. This ascending speed is in accordance with the U.S. Navy Diving Manual (1993 edition).
- Never operate the crown or any buttons except button **(A)** when underwater. Doing so may result in a fault such as poor water resistance.
- Be careful because the alarm may be hard to hear underwater because of the sound of your breathing.

<After diving>

- After making sure that the crown is locked in place, wash the watch free of seawater, mud and sand using fresh water, then wipe the water off with a dry cloth.
- Do not attempt to remove the sensor cover and remove any dirt or debris clogging the sensor with a sharp instrument. If there is any debris, flush it out with fresh water. If you cannot do so, consult a Citizen Service Center.

<DIVING AT HIGH ALTITUDE AND IN FRESHWATER>

- Be sure to complete special safety training before diving in fresh water or at high altitude.
- Do not use this watch at altitudes over 4,000 meter (13,124ft), because accurate measurement is not possible.
- This watch displays change in depth based on a standard of seawater (density 1.025), so the actual depth in fresh water will be 2.5% greater than the depth displayed.
Example: 20m/66ft (indicated depth) x 1.025 = 20.5m/68ft (actual depth)

The pressure sensor is calibrated to the surrounding pressure at a depth of 0m (0ft) when the watch is switched to Diving Modes. Sealevel is also set to 0m (0ft) when the watch is switched to Diving Modes in a lake at high altitude. However, do not use at an altitude of over 4,000m (13,124ft) because accurate measurement is not possible.

§5. BATTERY

<LIFE OF BATTERY>

The life of a new battery installed to this watch is about two years.

<Rough standard of using condition>

Normal time alarm: 15 sec/day

Number of dives: 50 times/year (Length of each diving: 1hour)

- Depth alarm: 45 sec/diving
- Diving time alarm: 30 sec/diving

The life of the battery depends on the using frequency of various alarms, chronograph, etc., number of dives and length of each diving.

<FIRST BATTERY>

A battery is installed when the watch is bought to check the functions and performance of the watch. This battery may be dead before two years.

<LOW BATTERY WARNING DEVICE>

When the battery is almost dead, the second hand moves at 2-second intervals.

<REPLACEMENT OF BATTERY>

This watch is a regulated diving watch, certified to IEC, according to ask CITIZEN Service Center for replacement of the battery to secure the water resistance.

§6. REPAIR OF THIS WATCH

This watch needs to be repaired by the manufacturer (CITIZEN Service Center), when it has any trouble, since special technique and equipment are required for adjustment and check after this watch is repaired.

Accordingly, if the battery needs to be replaced or the watch needs to be repaired or adjusted, ask CITIZEN Service Center.

§7. PRECAUTION FOR DISASSEMBLY, ASSEMBLY, AND HANDLING OF THE MOVEMENT

The basic structure of the movement of this watch is the same as CAL. C50*. For disassembly, assembly, inspection and adjustment, see "Technical Information Cal. C50*".

§1. DESCRIPCIÓN GENERAL

Este es un reloj de combinación para buceadores (con indicación analógica y digital) con un medidor de profundidad incorporado.

Durante el buceo, varios datos relacionados con el buceo (profundidad actual/tiempo de buceo/profundidad máxima) aparecerán en el visualizador digital. Además de la función de memoria de registro de datos que registra los datos de cuatro buceos, dispone también la función de alarma de velocidad de ascensión es demasiado rápida.

§2. ESPECIFICACIONES

| Número de calibre | | C520/C526 | |
|---|----------------------|--|--|
| Tipo | | Reloj de cuarzo combinado | |
| Tamaño del mecanismo (mm) | | ø30,8x 7,0 de grosor | |
| Precisión de la hora (a temperatura normal) | | ±20 seg/mes (a 5°C~35°C) | |
| Precisión de indicación de profundidad | | ± (valor indicado x 3% +30cm) Condiciones: Temperatura constante y excluyendo el margen de error de ±10% Cambio de temperaturas de precisión asegurada: +10°C ~ +40°C La precisión de indicación de profundidad está afectada por la temperatura ambiental. | |
| Temperatura de funcionamiento | | -10°C~+60°C | |
| Circuito integrado | | 1 unidad de LSI C/MOS | |
| Convertidor | | Motor bipolar paso a paso | |
| Ajuste de tiempo | | No | |
| Tiempo de medición | | 10 segundos | |
| Funciones de indicación | Indicación analógica | Hora | Horas, minutos, segundos |
| | Indicación digital | Hora | [Horas, minutos] y [Segundos] (cambio de indicación) |
| | | Calendario | Fecha, día de la semana (año y mes indicado solamente durante el ajuste) |
| | | Alarma | [Horas, minutos] u [OFF] |
| | | Cronógrafo | Minutos, segundos, 1/100 segundos, tiempo dividido (100 minutos) |

| Número de calibre | | C520/C526 | |
|-------------------------|--------------------|-----------------------|--|
| Funciones de indicación | Indicación digital | Memorando de registro | No. de registro 1 ~ 4 Fecha de buceo Mes, Fecha Hora de inicio de buceo Horas, Minutos Profundidad máxima 1,0~80,0m * 0,0m indicado dentro de 1,0m, --m indicado sobre los 80,0m. Tiempo de buceo....00 minutos 00 segundos - 399 minutos * Se podrán llamar los memorandos de registro de datos almacenados durante los últimos 4 buceos. |
| | | Modo de buceo | Indicación de medida de profundidad1m~80m (0,1m unidades) --- m indicado sobre los 80,0m Medición del tiempo de buceoMedición de 400 minutos (unidades de un segundo) * De 100 minutos a 399 minutos, la indicación es en unidades de un minuto. Alarma de profundidad1m~80m (unidades de 1,0m) Alarma de tiempo de buceo.....5 minutos - 310 minutos (unidades de 5 minutos) |
| Funciones adicionales | | | <ul style="list-style-type: none"> • Función de aviso de velocidad de ascenso • Función de aviso de profundidad arrojada • Función de aviso de pila agotada • Monitor de alarma de buceo |
| Pila a utilizar | | | Una pila de litio |
| Duración de la pila | | | Aproximadamente 2 años (después de la instalación de una pila nueva) <Condiciones aproximadas de uso> <ul style="list-style-type: none"> • Alarmas de tiempo: 15 segundos/día • No. de buceos: 50 buceos/año (Tiempo de un buceo: 1hora) • Alarma de profundidad45 segundos/buceo • Alarma de tiempo de buceo.....30 segundos/buceo |

La diferencia entre el C520 y el C526 es la unidad de visualización de profundidad.

C520: metros (m)

C526: pies (ft)

§3. MÉTODO DE MANEJO

A. NOMBRE DE LAS PIEZAS

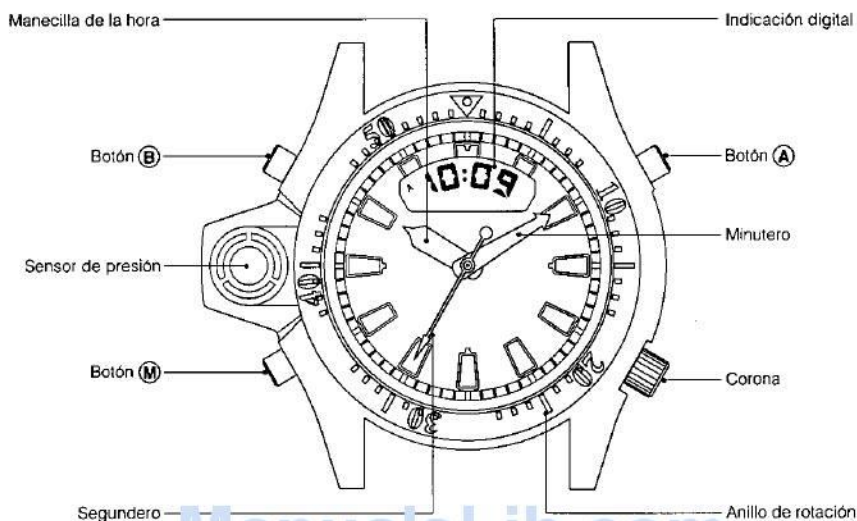

Anillo de rotaciónUsted podrá usar este anillo de rotación para medir aproximadamente el tiempo de buceo y el tiempo remanente.

Sensor de presiónPercibe la presión del agua para medir la profundidad.

B. CAMBIO DE MODOS

Los modos son ampliamente clasificados en 2 tipos en la función de indicación digital de este reloj.

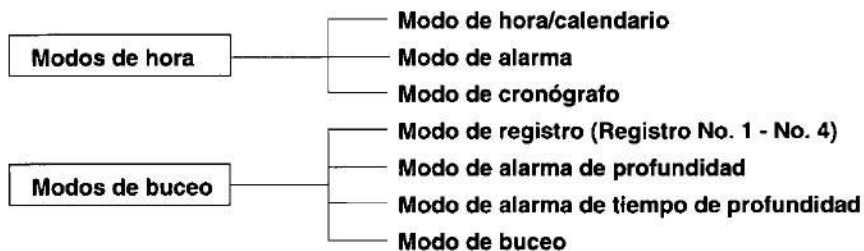

* Los signos para los botones usados en cada ilustración de las explicaciones tienen los siguientes significados.

Ⓚ : Presione el botón durante 2 segundos o más

○ : Presione el botón una vez

1. MODOS DE HORA ↔ MODOS DE BUCEO



En cualquier modo (excepto en el modo de buceo), la presión del botón **M** durante 2 segundos o más hará sonar un pitido de confirmación y cambiará entre los modos de hora y los modos de buceo.

- Cuando la indicación del medidor de profundidad del modo de buceo indique 0 (dentro de 1m), la medición de la profundidad termina y el reloj cambia a la indicación del modo de hora.
- Cuando la indicación del medidor de profundidad del modo de buceo indique 1,0m o más, no se podrá cambiar el modo con la operación de un botón.
- Si se activara la función de aviso de pila baja o si hubiese algo incorrecto con el sensor de presión (se indica ER), no se podrá realizar la medición de la profundidad normal y por eso el reloj tampoco podrá cambiarse al modo de buceo de los modos de buceo.

2. CAMBIO DE MODOS DE HORA

El modo cambia cada vez que se presiona el botón **M**.

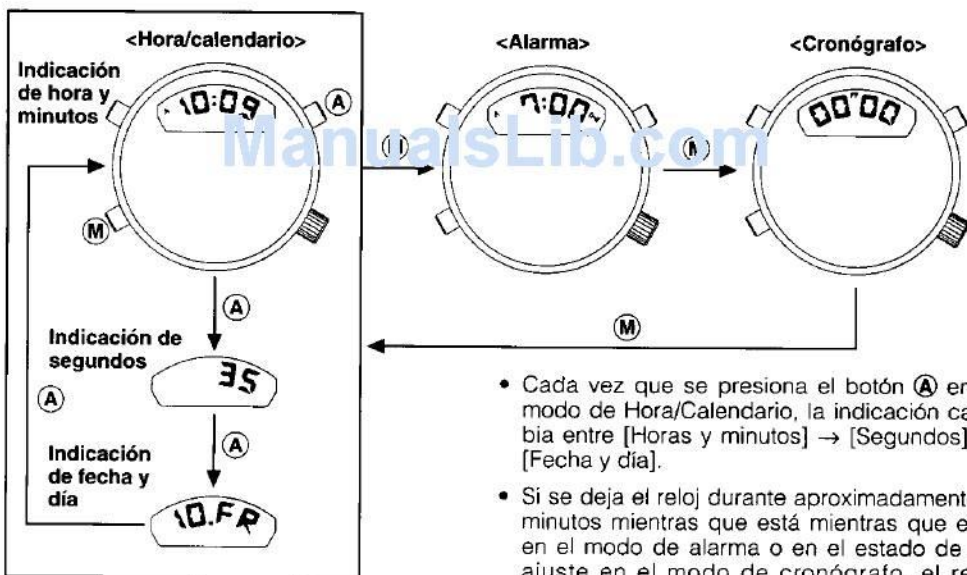

- Cada vez que se presiona el botón **A** en el modo de Hora/Calendario, la indicación cambia entre [Horas y minutos] → [Segundos] → [Fecha y día].
- Si se deja el reloj durante aproximadamente 3 minutos mientras que está en el modo de alarma o en el estado de reajuste en el modo de cronógrafo, el reloj regresa automáticamente al modo de Hora/calendario (Regreso automático).

3. CAMBIOS DE MODOS DE BUCEO

Cada vez que se presione el botón (M), el modo cambia entre el No. de registro 1 → No. de registro 2 → No. de registro 3 → No. de registro 4 → Alarma de profundidad → Alarma de tiempo de buceo.

El presionar el botón (B) en el modo de registro, modo de alarma de profundidad o modo de alarma de tiempo de buceo cambiará al modo de buceo.

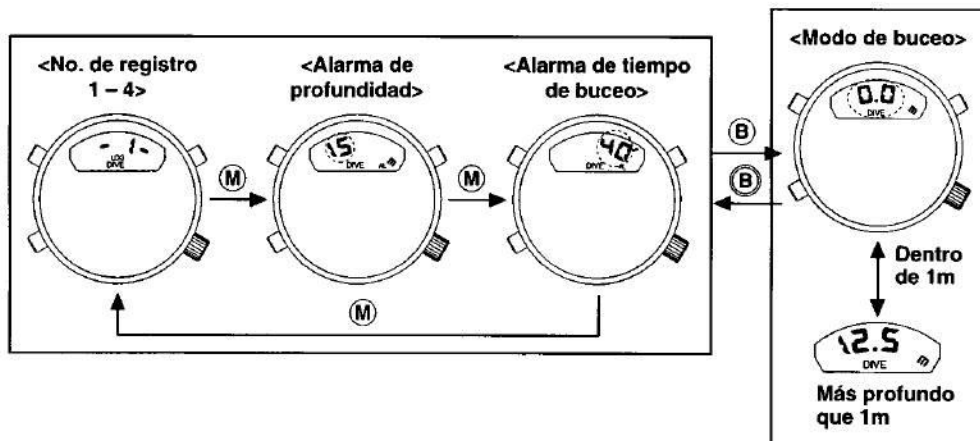

- Si se deja el reloj durante un tiempo en el modo de registro, el modo de alarma de profundidad o en el modo de alarma de tiempo de buceo, el reloj automáticamente regresa a los modos de hora.
- Si se deja el reloj durante aproximadamente una hora cuando el modo de buceo indique '0', éste automáticamente regresa a los modos de hora.

C. CÓMO AJUSTAR LA HORA DIGITAL



[Cómo ajustar la hora digital]

- (1) Presione el botón (M) para ajustar el modo de hora/calendario.
 - (2) Si presiona el botón (B) durante 2 segundos o más, la indicación de los segundos destella y se obtendrá el estado de modo de corrección de hora/calendario.
 - (3) Presione y suelte el botón (A) para reajustar a 0 segundos y reiniciar.
- Cuando los segundos se muestren del 30 - 59, la indicación de los minutos es incrementada por uno.
- (4) Cada vez que se presione el botón (B), la parte de la indicación destellante cambia de Segundos → Minutos → Horas → 12H/24H → Mes → Fecha → Año. Seleccione el que desee cambiar.

(5) Presione el botón **(A)** para corregir las figuras destellantes.

- Usted podrá ajustar rápidamente presionando el botón **(A)**.
- Cada vez que presione el botón **(A)** cuando se muestre 12H/24H, la indicación cambiará.

(6) Presione el botón **(M)** para concluir el ajuste.

- El año se podrá ajustar desde 1996 – 2099.
- Cuando se indique 12H, tenga cuidado si la hora es de la mañana (A) o la tarde (P).
- Si se deja el reloj durante aproximadamente 3 minutos en el estado de corrección con la indicación destellante, ese estado de corrección es cancelado automáticamente y el reloj regresa al modo normal de hora/calendario.
- Si presiona el botón **(M)** en es estado de corrección con la indicación destallante, el reloj regresa al modo normal de hora/calendario.
- El calendario es un fechador automático que cambia automáticamente del último día del mes al primer día del próximo mes.

D. CÓMO AJUSTAR LA HORA ANALÓGICA



Posición de ajuste de la hora

[Ajuste de la hora analógica]

- (1) Afloje el tornillo de la corona y tire hacia fuera de la corona para que el segundero se detenga en la posición "0".
- (2) Gire la corona a la hora ajustada.
- (3) Cuando los segundos de la indicación de la hora digital indiquen "0", presione la corona hacia adentro para poner en marcha las agujas.
- (4) Después de ajustar la hora, siempre bloquee la corona.

Bloqueo del tornillo de la corona

- Cuando opere la corona, primero afloje el tornillo de la corona.
- Regrese la corona a su posición normal después de la operación, y siempre bloquéela.
- No opere ningún botón cuando la corona esté extraída.
- No opere la corona cuando haya gotas de agua en el reloj o cuando esté en el agua. El agua podría entrar en el reloj y causar fallos de funcionamiento y averías.

E. CÓMO USAR LA ALARMA

Una vez que la alarma está ajustada, ésta sonará todos los días a la hora ajustada durante 15 segundos. Sin embargo, no sonará en los modos de buceo.

El sonido de la alarma se podrá detener presionando cualquier botón.

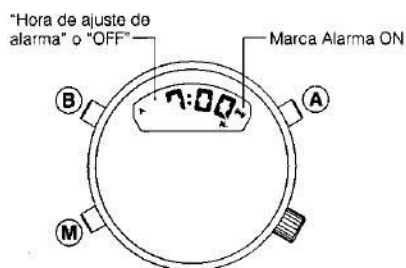

<Ajuste de la alarma de hora>

- (1) Presione el botón **(M)** y ajuste el modo de alarma
 - (2) Si presiona el botón **(B)** durante 2 segundos o más, la indicación de la hora parpadea y el reloj está en el estado de ajuste de alarma de hora.
 - (3) Presione el botón **(A)** para ajustar la indicación de la hora.
(Se podrán ajustar las figuras destellantes.)
 - (4) Si presiona el botón **(B)**, las figuras destellantes cambian a la indicación de minutos.
 - (5) Presione el botón **(A)** para ajustar la indicación de los minutos.
Mantenga presionado el botón **(A)** para ajustar rápidamente.
- (1) Presione el botón **(B)** o **(M)** para regresar a la indicación normal. Ahora se ha efectuado el ajuste de la alarma de hora.

<Alarma ON/OFF>

Active o desactive la alarma presionando el botón **(A)**.

- **Alarma On** El ajuste de la alarma de hora y la marca ON (☞) de la alarma aparecen en la indicación digital.
- **Alarma OFF** Aparece OFF en la indicación digital.

<Monitor de la alarma>

Cuando la indicación de la alarma sea normal, presione el botón **(A)** para chequear el sonido de la alarma

- Si se deja el reloj en el estado de alarma de corrección de hora durante aproximadamente 3 minutos (indicación destellante), el estado de alarma de corrección de hora se cancela automáticamente y el reloj vuelve a la indicación normal de la alarma.
- Si se deja el reloj durante aproximadamente 3 minutos en la indicación de alarma normal, el reloj automáticamente vuelve al modo de hora/calendario.

F. CÓMO USAR ESTE CRONÓGRAFO

El cronógrafo puede medir hasta un máximo de 99 minutos 59 segundos en unidades de 1/100 de segundo.

Cuando se llegue a los 100 minutos, el cronógrafo regresa a la indicación reajustada (0 segundos) y se detiene.



Indicación durante la medición

- Dentro de 1 minuto
..... Se indican "Segundos y 1/100 segundos"
- Un minuto o más..... Durante la medición se indican "Minutos y segundos".
..... Cuando se detenga la medición, o cuando se muestre el tiempo dividido, la indicación alterna cada segundo entre "Minutos y segundos" y "1/100 segundos".



<Medición del tiempo acumulado>

- 1) presione el botón (A) para iniciar o detener.
- 2) Cuando se haya detenido, presione el botón (B) para reajustar.

- Sonará un pitido de confirmación en las operaciones



*1: El reloj automáticamente vuelve a la indicación de medición después de 10 segundos.

<Medición del tiempo dividido>

- (1) Presione el botón (A) para iniciar o detener.
 - (2) La presión del botón (B) durante la medición indica un tiempo dividido de aproximadamente 10 segundos. (SP destella en el visualizador cuando se muestra un tiempo dividido.) Usted podrá hacer repetidas mediciones de tiempos dividido.
 - (3) Cuando se detenga, presione el botón (B) para reajustar.
- Sonará un bip de confirmación al comienzo, detención, tiempo dividido u operaciones de reajuste.

<Cambio de modos durante la medición con el cronógrafo>

La medición continúa aunque se presione el botón **(M)** durante la medición con el cronógrafo y cambia a otro modo. Es por consiguiente posible volver al modo del cronógrafo de nuevo para mostrar la medición continuada. Sin embargo, si cambia al modo de buceo de los modos de buceo, se cancelará la medición con el cronógrafo y el reloj volverá a la indicación reajustada.

Tiempo dividido: El tiempo transcurrido desde el inicio.

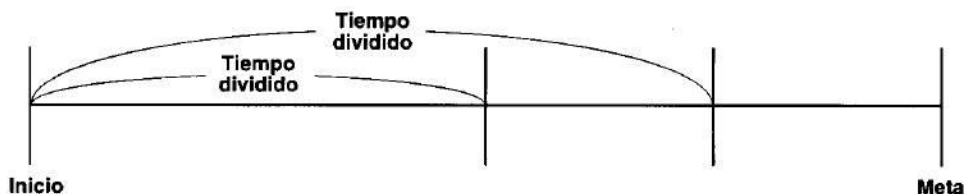

* Si se dejara el reloj en el modo de cronógrafo el estado de readjuste del durante aproximadamente 3 minutos, el reloj automáticamente regresa al modo de hora/calendario.

G. CÓMO UTILIZAR EL MODO DE REGISTRO

Cuando cambie al modo de buceo y empieza a bucear, este reloj automáticamente registra los datos de registro (número de registro, fecha y hora de inicio del buceo, profundidad máxima y tiempo de buceo) para los 4 buceos más recientes. Se podrá volver a llamar este registro de datos después de bucear.

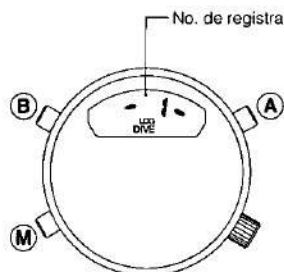

<Cambio del No. de registro>

- (1) En cualquiera de los modos de hora, presione el botón **(M)** durante 2 segundos o más para ajustar el modo de registro.
 - (2) Cada vez que se presione el botón **(M)**, se podrá llamar el registro de datos de los últimos 4 buceos en el orden reverse, comenzando por el buceo más reciente.
- Si presiona de nuevo el botón **(M)** cuando se indica el registro No. 4, el reloj cambiará al modo de alarma de profundidad.

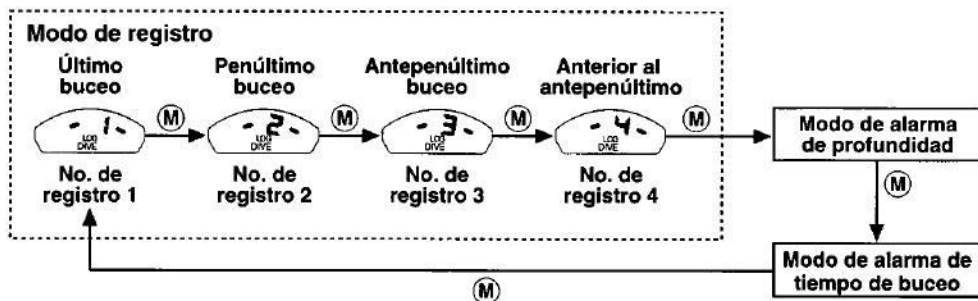

<Llamada del registro de datos>

Cada vez que se presione el botón (A) cuando el no. se visualice, el siguiente registro de datos aparecerá en este orden.

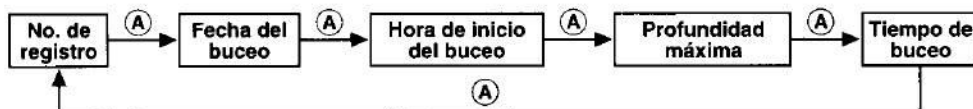

- Si no hubiese registrado ningún registro de datos, "---" aparece en la indicación del No. de registro cuando presione el botón (A).
- Cuando se active la alarma de profundidad anormal (se muestra "ER") durante un buceo, los datos de profundidad máxima destellan en el visualizador.
- Si algo va mal con el sensor de presión, se visualizan alternadamente "No. de registro" y "ER" cuando llame los datos de registro.
- Cuando comience un buceo nuevo, el registro más antiguo de los 4 buceos almacenado se borra automáticamente. Deberá registrar cualquier dato que pueda necesitar en un libro de registros antes que se borre.
- Si se deja el reloj en el modo de registro durante aproximadamente una hora, el reloj regresará automáticamente al modo de hora.

<Explicación de los términos del registro de datos>

1. No. de registro: El número que muestra la secuencia en la que el registro de datos es tomado.
El registro de datos más reciente es el No. 1, y el No. de registro del más antiguo es el No. 4.
 2. Fecha del buceo: La fecha en la que se realiza el buceo.
 3. Hora de inicio del buceo: La hora en la que el buceo comenzó a una profundidad de 1m o más.
 4. Profundidad máxima: La profundidad más grande alcanzada durante ese buceo.
 5. Tiempo del buceo: El tiempo total en el que el buceador permanece a una profundidad de 1m o más durante ese buceo.
Si llegara a una profundidad de 1 m pero bucea a una profundidad de 1m o más dentro de 10 minutos, el tiempo de buceo es continuado desde el momento en que éste se detiene.
 - La medición que se visualiza es de hasta un máximo de 399 minutos.
(La medición visualizada en unidades de un segundo hasta 99 minutos y 59 segundos, luego en unidades de un minuto).
Después, la medición comienza otra vez desde 0 segundos.
- * Si bucea a una profundidad dentro del alcance de 1m durante más de 10 minutos y luego bucea a una profundidad de 1m o más, el reloj considerará esto como un segundo buceo y registrará el registro de datos de dos buceos separados.

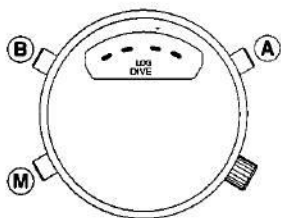

<Cancelación de registro de datos - cuando se desea cancelar todos los registros de datos registrados>

Si presiona el botón **(B)** durante 2 segundos o más mientras presiona el botón **(A)**, todos los datos de registro (de 4 buceos) serán cancelados. Sonará un bip de confirmación cuando esto suceda.

* No se podrá cancelar informaciones de datos separadamente.

H. CÓMO UTILIZAR LA ALARMAS DE PROFUNDIDAD/TIEMPO DE BUCEO

Este reloj cuenta con las 2 siguientes funciones de alarmas en los modos de buceo.

① Función de alarma de profundidad:

- Margen fijo: 1m-80m (unidades de 1m)
- La alarma suena durante 15 segundos cuando alcanza la profundidad fijada mientras bucea. Después que la alarma haya sonado una vez, si usted continúa buceando más profundamente que la profundidad fijada entonces la alarma sonará repetidamente durante 15 segundos cada minuto. Si vuelve al punto menos profundo que la profundidad fijada, la alarma se detendrá.

② Función de alarma de tiempo de buceo:

- Margen fijo: 5-310 minutos (unidades de 5 minutos)
- La alarma suena durante 30 segundos cuando se exceda del tiempo fijado después de comenzar a bucear.
- Esta alarma solamente suena una vez.

☆ Se podrá detener las dos alarmas, la de profundidad y la de tiempo de buceo presionando el botón **(A)**.

* Además, este reloj tiene la función de aviso de velocidad de ascenso que hace sonar la alarma durante 10 segundos para advertirle que la velocidad de ascensión excede el 1,5m en 10 segundos.

* Tenga cuidado cuando utilice las varias clases de alarmas porque el sonido podría ser difícil de escuchar según las circunstancias del entorno (tal como el sonido de las burbujas) o la manera como se lleva el reloj.

1. CÓMO AJUSTAR LA ALARMA DE PROFUNDIDAD

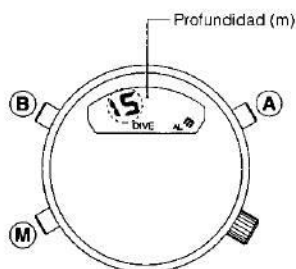

- (1) Presione el botón **M** para cambiar al modo de alarma de profundidad.
La indicación de profundidad parpadea.
- (2) Presione el botón **A** para indicar la profundidad en la que desea que la alarma suene. Ahora el ajuste de la alarma de profundidad se ha realizado.
Cada vez que presione el botón **A**, se podrá ajustar la profundidad en incrementos de +1m desde 1 → 2 → 3 ... 79 → 80 -- → 1
Se podrá ajustar rápidamente manteniendo presionado el botón **A**.
* Indicación "--" para que la alarma de profundidad no suene.

2. CÓMO AJUSTAR LA ALARMA DE TIEMPO DE BUCEO

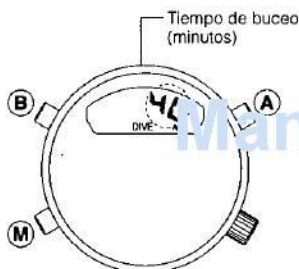

- (1) Presione el botón **M** para cambiar al modo de alarma de tiempo de buceo.
La indicación de tiempo de buceo parpadea.
- (2) Presione el botón **A** para indicar la hora cuando usted desee que la alarma se active. En el momento el ajuste de alarma de tiempo de buceo se ha efectuado.
Cada vez que presione el botón **A**, se podrá ajustar el tiempo de buceo en incrementos de 5 minutos desde 5 → 10 ... 305 → 310 → -- → 5
Se podrá ajustar rápidamente manteniendo presionado el botón **A**.
* Indicación "--" para que la alarma de tiempo de buceo no suene.

[Monitor de alarma de buceo]

En el modo de alarma de buceo o en el modo de alarma de tiempo de buceo, si mantiene presionado el botón **B** mientras que presiona el botón **A**, se podrá hacer que las diferentes alarmas suenen repetidamente durante 4 segundos cada una en esta secuencia: alarma de profundidad → alarma de tiempo de buceo → alarma de aviso de velocidad de ascenso.

I. CÓMO USAR EL MODO DE BUCEO

La presión del botón **(B)** cuando se esté en cualquiera de los modos de buceo (Modo de registro, modo de alarma de profundidad, modo de tiempo de buceo cambia el reloj al modo de buceo.

Si cambia a este modo antes de bucear, la medición de profundidad se visualiza siempre durante el buceo. También se podrá chequear el tiempo de buceo y la profundidad máxima con el botón de operación durante el buceo.

La presión del entrono cuando este reloj sea cambiado de los modos de hora a los modos de buceo se ajusta a 0m como la medida de profundidad estándar.

Por consiguiente, si hubiese un cambio extremo en la presión atmosférica después de seleccionar los modos de buceo y antes del buceo, la indicación podría ser diferente al de la profundidad real. Para realizar la medición de profundidad correcta, cambie a los modos de buceo justo antes de bucear.

[Indicación dentro de 1m]

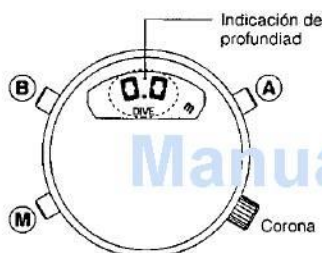

[Indicación más profunda que 1m]

Ej. 12,5m

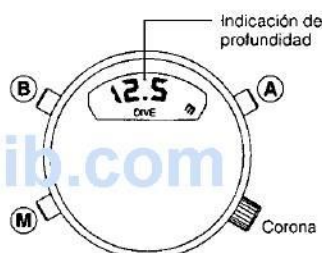

☆ Si presiona el botón **(A)** mientras bucea, el tiempo de buceo se indica durante 2-3 segundos. Si presiona el botón **(A)** de nuevo mientras que se indica el tiempo de buceo, la profundidad máxima se indica durante 2-3 segundos.

* Nunca opere la corona ni presione ninguno de los botones excepto el botón **(A)** durante el buceo. Esto afectará la resistencia al agua del reloj.

<Fin del modo de buceo>

- Cuando la indicación de profundidad es de 0,0m (dentro de 1m), la presión del botón **(B)** durante 2 segundos o más cambiará el reloj al modo de registro.
- Cuando la indicación de profundidad es de 0,0m (dentro de 1m), la presión del botón **(M)** durante 2 segundos o más cambiará el reloj al modo de hora.
- Si se deja el reloj durante aproximadamente una hora con la indicación de profundidad a 0,0m (a menos de 1m), el reloj automáticamente cambiará al modo de registro.

1. INDICACIÓN DE MEDIDAS DE PROFUNDIDAD

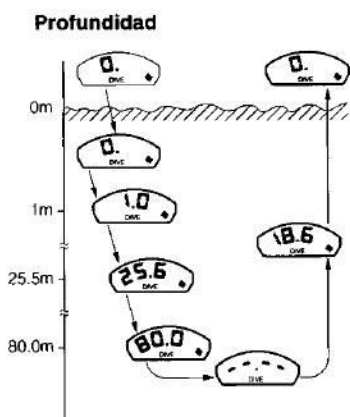

La primera medida de profundidad del agua tomada en ese momento, la medición se hace y se indica cada segundo.

Unidad de medidas de profundidad del agua ... 1,0m

Margen de medición ... 1,0m - 80,0m

Cuando la profundidad del agua sea menor que 1,0: la indicación muestra 0,0m

Cuando la profundidad del agua sea mayor que 80,0m: la indicación muestra ---

Cuando ER y la profundidad son alternadamente indicadas durante un buceo...

Esto significa que hay algo incorrecto con la medición de profundidad.

Se visualizarán ER y la profundidad alternadamente hasta que el modo de buceo se termine.

2. MEDICIÓN DEL TIEMPO DE BUCEO

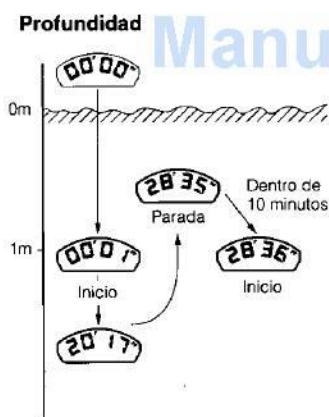

La medición del tiempo de buceo comienza automáticamente cuando la medida de profundidad es de 1,0,0 o más profunda, y se detiene cuando la medida de profundidad sea menor que 1,0m.

Sin embargo, si la profundidad vuelve a 1,0m o más profunda dentro del lapso de 10 minutos, la medida del tiempo de buceo continúa indicándose desde el punto en el que éste se detuvo.

Medición del tiempo de buceo: dentro de 100 minutos: minutos y segundos 100 minutos o más: minutos.

[hasta 99 minutos y 59 segundos]

[100 minutos o más]



Margen de indicación del tiempo de buceo:

0 minutos 00 segundos - 399 minutos

Margen de medición del tiempo de buceo:

0 minutos 00 segundos - 399 minutos (repetidamente)

Margen de medición del tiempo de buceo:

0 minutos 00 segundos - 400 minutos (repetidamente)

J. LAS FUNCIONES DE AVISO DE ESTE RELOJ

Este reloj tiene 2 funciones de aviso.

Use estas funciones como una guía para un buceo seguro.

1. FUNCIÓN DE AVISO DE VELOCIDAD DE ASCENSO

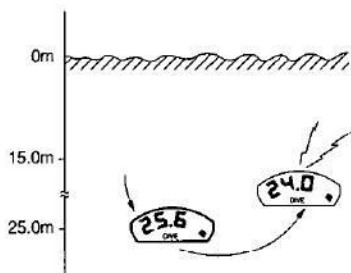

Si la velocidad de ascenso excede a 1,5m en 10 segundos, esta alarma suena durante 10 segundos como un aviso de velocidad de ascenso.

Cuando suene esta alarma, la indicación digital muestra alternadamente SLW y la profundidad actual.

La alarma continúa sonando hasta que la velocidad de ascenso sea normal..

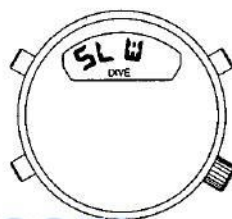

ManualsLib.com

2. FUNCIÓN DE AVISO DE PROFUNDIDAD ANORMAL

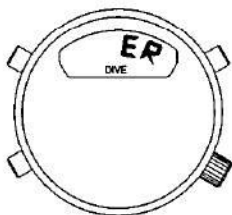

Durante la medición de profundidad de agua, el reloj reconoce un cambio repentino en la profundidad de 4m en un segundo como anormal, y ER y la profundidad actual alternadamente aparecen en el visualizador digital.

Se indican "ER" y la profundidad actual alternadamente hasta que el modo de buceo termine.

K. EN ESTOS CASOS

[El segundero se mueve a intervalos de 2 segundos]

La pila está cerca del fin de su vida útil, y el dispositivo de aviso de pila baja está funcionando.

Cuando esto suceda, cambie la pila inmediatamente.

(Aunque esto suceda, el reloj todavía mantendrá la hora correcta.)

Note que los siguientes puntos no se podrán realizar cuando el reloj esté en este estado.

1. Las alarmas no sonarán.
2. Se podrá cambiar a los modos de buceo, pero no al modo de buceo.
3. Si se activa esta función con la indicación de medida de profundidad, la alarma de buceo no sonará. Si esto sucediera, deje de bucear.

[Cuando se visualice ER (error) durante el uso]

- Cuando aparezca ER durante el uso en tierra o cuando el reloj sea cambiado a los modos de buceo.
- Cuando la indicación ER no se cancele aún después de un largo tiempo de terminar un buceo.

En los casos mencionados arriba, probablemente haya algo incorrecto con el sensor de presión.

[No se podrá cambiar a otro modo desde el modo de buceo]

Si hubiese un cambio de presión de 1m o más mientras se está en el modo de buceo en un entorno en donde la presión cambie durante cortos períodos de tiempo (alta altitud, en un avión), la indicación de medida de profundidad de agua no volverá a 0.0m aunque esté en tierra, y no se podrá cancelar el modo de buceo.

Si esto sucediera, tire de la corona y el modo de buceo será cancelado.

Si cancela el modo de buceo de esta manera, el registro de datos no se registrará.

[Si la indicación u operación del reloj es anormal]

Si un fuerte golpe o un fuerte impacto de electricidad es aplicado al reloj, una indicación u operación anormal (tal como el fallo de funcionamiento de la indicación digital o el continuo sonido de la alarma) podría ocurrir en raras ocasiones.

Si esto sucediera, realice "L. REAJUSTE TOTAL".

[Después del reemplazo de la pila]

Después de cambiar la pila, siempre haga el reajuste total "L. REAJUSTE TOTAL".

Si no lo hace, el reloj no funcionará correctamente.

L. REAJUSTE TOTAL



El reajuste total cancela todos los datos almacenados, por eso tome nota de algunos datos necesarios en un cuaderno de apuntes con antelación.

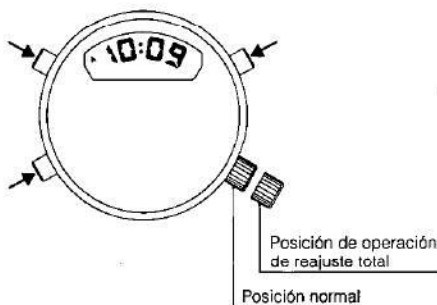

- (1) Extraiga la corona.
- (2) Presione los tres botones simultáneamente, luego suéltelos.
- (3) Presione la corona en su posición normal. Se oirá un pitido de confirmación. Todos los datos se borrarán después del reajuste total, por eso ajuste otra vez cada modo correctamente antes del uso.

§4. PRECAUCIONES PARA EL BUCEO

Indique al cliente las precauciones sobre cómo utilizar este reloj.

<Buceo con este reloj>

- Utilice este reloj de buceo solamente después de haber leído las instrucciones correctas y entrenado en buceo y siempre obedezca los reglamentos adjuntos.
- Asegúrese de comprender completamente el manejo del reloj y los puntos de precaución para usarlo correctamente. Note que el reloj podría no funcionar correctamente si lo maneja de una manera diferente a la indicada en este manual de instrucciones.

<Función de medición de profundidad>

- La función de medición de profundidad de este reloj no está aprobada por las organizaciones oficiales. Utilice este reloj como un auxiliar o como un instrumento de apoyo.
- Utilice los valores de profundidad del medidor de este reloj solamente como una guía.

<Para un buceo seguro>

- Cuando bucee siempre utilice el sistema "con compañero" (buddy system).
- Se recomienda este producto para el buceo a profundidades de aproximadamente 15-20m.
- Se recomienda reemplazar la pila pronto. Una pila nueva durará aproximadamente dos años. (Este cálculo varía según la frecuencia del uso del medidor de profundidad).
- Descanse lo suficientemente después de bucear, como se especifica en los reglamentos de seguridad. El viajar en avión o trasladarse a gran altitud inmediatamente después de haber buceado puede producir aeroembolismo.

<PROHIBICIONES DURANTE EL BUCEO>

No utilice este reloj para el buceo en los siguientes casos.

- Cuando se active el indicador de aviso de pila baja.
...Cuando la pila está a punto de agotarse, el segundero se mueve a intervalos de 2 segundos.
- Cuando el reloj se detenga o presente cualquier indicio de funcionamiento anormal.
- La indicación de profundidad está fuera del margen de temperatura asegurada.
...El margen de temperatura en la que la precisión del medidor de profundidad de este reloj está garantizada es +10°C – +40°C (50°F – 104°F).
- En actividades o condiciones potencialmente peligrosas.
...Este reloj no está diseñado para el uso en emergencias marítimas o para evitar desastres marítimos, etc.
- Cuando utilice un ambiente enriquecido en helio.
...Esto podría causar averías o daños.

<PRECAUCIONES PARA EL BUCEO>

<Antes de bucear>

- Compruebe si la corona está completamente insertada y bloqueada en su lugar.
 - Compruebe que la correa esté firmemente instalada a la caja del reloj.
 - Compruebe que no haya rajaduras, ni defectos, ni otros daños en la pulsera ni en el cristal del reloj.
 - Compruebe si el reloj funciona correctamente.
 - Compruebe si la fecha y hora están correctamente ajustadas.
 - Compruebe que la alarma de profundidad y la alarma de tiempo de buceo están ajustadas correctamente.
 - Compruebe que el segundero se mueve correctamente.
- * Si el segundero se está moviendo en incrementos de 2 segundos, significa que la pila está a punto de agotarse.

<Durante el buceo>

- Evite el salir a la superficie muy rápidamente para evitar que su cuerpo sea afectado por la enfermedad del buzo, etc.
Salga a la superficie a una velocidad segura de unos 9m por minuto.
Esta velocidad de ascenso está conforme con el Manual de Buceo de la Marina de los E.E. U.U (edición de 1993).
- Nunca opere la corona o ninguno de los botones excepto el botón (A) cuando esté bajo el agua
Tal acción podría resultar en fallos, como por ejemplo la pobre resistencia al agua.
- Tenga cuidado porque la alarma puede ser difícil de escucharse debajo del agua, debido al sonido de su respiración.

<Después de bucear>

- Después de comprobar que la corona está bloqueada en su lugar, lave el reloj para eliminar el agua salada, el barro, y la arena utilizando agua dulce, luego seque completamente el reloj con un paño seco.
- No intente quitar la cubierta del sensor ni limpiar la suciedad ni los restos que puedan haber quedado en la parte del sensor del reloj utilizando un instrumento puntiagudo. Si hubiesen restos, límpielos con agua. Si no se puede limpiar, consulte con un centro de reparaciones de Citizen.

<BUCEO EN ALTA ALTITUD Y EN AGUA DULCE>

- Asegúrese de completar el entrenamiento especial de seguridad antes de bucear en agua dulce o a un nivel de altitud.
- No utilice este reloj en altitudes que excedan los 4,000 metros, ya que no será posible una medición exacta.
- Este reloj visualiza los cambios de profundidad en base al agua estándar (densidad de 1,025), de tal manera que la profundidad actual en agua dulce será mayor en un 2,5% que la profundidad visualizada.
Ejemplo: 20m (profundidad indicada) x 1,025 = 20,5m (profundidad actual)

El sensor de presión es calibrado para la presión del entorno a una profundidad de 0m cuando el reloj es cambiado a los modos de buceo. El nivel del mar es también ajustado a 0m cuando el reloj es cambiado a los modos de buceo en la alta altitud de un lago. Sin embargo, no utilice el reloj en una altitud sobre los 4,000m porque no será posible una medición precisa.

§5. PILA

<DURACIÓN DE LA PILA>

La duración de una pila nueva instalada en este reloj es de aproximadamente dos años.

<Normas generales de utilización>

Alarma de hora anormal: 15 seg/día

Número de buceos: 50 veces/año (duración de cada buceo: 1 hora)

- Alarma de profundidad: 45 seg/buceo
- Alarma de tiempo de buceo: 30 seg/buceo

La duración de la pila dependerá de la frecuencia de utilización de las diversas alarmas, cronómetro, etc., el número de buceos y la duración de cada buceo.

<PRIMERA PILA>

En el reloj se ha instalado una pila para comprobar las funciones y el funcionamiento del reloj. Esta pila puede agotarse antes de dos años.

<DISPOSITIVO DE AVISO DE PILA DÉBIL>

Cuando la pila está a punto de agotarse, la manecilla de los segundos se moverá a intervalos de dos segundos.

<REEMPLAZO DE LA PILA>

Éste es un reloj normal para buceo que cumple las normas de ISO. Solicite a un centro de servicio CITIZEN el reemplazo de la pila para asegurar la resistencia al agua.

§6. REPARACIÓN DE ESTE RELOJ

En caso de problemas, este reloj tendrá que ser reparado por el fabricante (centro de servicio CITIZEN), porque para el ajuste y la reparación se requieren técnicas y equipos especiales.

Por consiguiente, cuando sea necesario reemplazar la pila o reparar o ajustar el reloj, póngase en contacto con un centro de servicio CITIZEN.

§7. PRECAUCIONES PARA EL DESMONTAJE, MONTAJE, Y MANEJO DEL MECANISMO

La estructura básica del mecanismo de este reloj es igual que la del CAL. C50※. Con respecto al desmontaje, montaje, inspección, y ajuste, consulte "Información técnica del Cal. C50※".

ManualsLib.com

ManualsLib.com
CITIZEN WATCH CO., LTD.
Tokyo, Japan