



Bij dit product zijn
batterijen geleverd.
Wanneer deze leeg zijn,
moet u ze niet weg-
goien maar inleveren
als KCA.

LORUS

CAL. Z027, Z028
(RW23 SERIES)

GARANTIE VOOR LORUS HORLOGES

LORUS garandeert dit horloge tegen materiaal- en fabricagefouten gedurende 2 jaar na datum van aankoop. Binnen deze termijn worden reparatie of -ter beoordeling door LORUS- vervanging door een soortgelijk horloge kosteloos verricht. Eventuele portokosten kunnen wel aan u doorbelast worden.

U heeft waarschijnlijk aanvullende wettelijke rechten. Deze garantie beïnvloedt deze rechten niet, maar is een toevoeging op uw wettelijke rechten. Om in aanmerking te komen voor de bovenstaande garantieregeling, dient u het LORUS horloge tezamen met een volledig ingevuld en geldig garantiebewijs aan te bieden bij een officiële LORUS dealer die deel uitmaakt van het LORUS-service-netwerk. Informatie betreffende dit netwerk buiten Nederland kunt u vinden op de LORUS website: www.loruswatches.com

Deze garantie is niet van toepassing op:

- Schade, veroorzaakt door onzorgvuldig gebruik of niet door LORUS uitgevoerde reparaties.
- De horlogeband anders dan metaal, het glas en de batterij.
- Het horloge, wanneer het garantiebewijs niet volledig is ingevuld en door de officiële LORUS dealer is afgestempeld.

Buiten de hiervoor genoemde garantieregelingen erkent LORUS geen verdere aansprakelijkheid. Wendt u zich voor service tot uw LORUS dealer en overleg dit aankoopbewijs (ook voor service buiten garantie).

FUNCTIES

- Weergave van tijd/kalender:** uur-, minuten- en secondeweergave, maand en dag- /datumweergave.
- Automatisch kalender:** de kalender past zich aan voor oneven en even maanden, inclusief februari en schrikkeljaren tot 2049.
- Tijdindicatie:** keuze uit 12-uurs weergave met PM indicatie of 24-uurs weergave.
- Stopwatch:** de stopwatch kan meten tot 23 uur, 59 minuten en 59 seconden in 1/100 seconde. Tussentijdmeting is mogelijk.
- Timer:** de afteltimer kan worden ingesteld tot 23 uur 59 minuten en 59 seconden.
- Alarm:** het alarm kan worden ingesteld om af te gaan op een 24-uursbasis.
- Tweede tijdsaanduiding:** tijd in een andere tijdzone kan worden weergegeven.
- Uursignaal:** het uursignaal kan worden ingesteld om elk uur op het hele uur af te gaan met een enkele pieptoon.
- EL achtergrondverlichting:** De ingebouwde elektrolyuminescente (EL) achtergrondverlichting verlicht het display voor weergave in het donker.

DISPLAY EN KNOPPENFUNCTIE

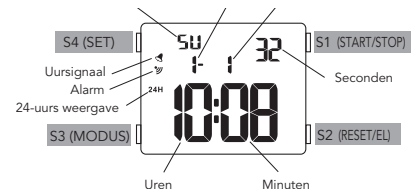

Normale Tijd Alarm
Om de displaymodus te wijzigen, drukt u op S3. De displaymodus verandert in de volgende volgorde.

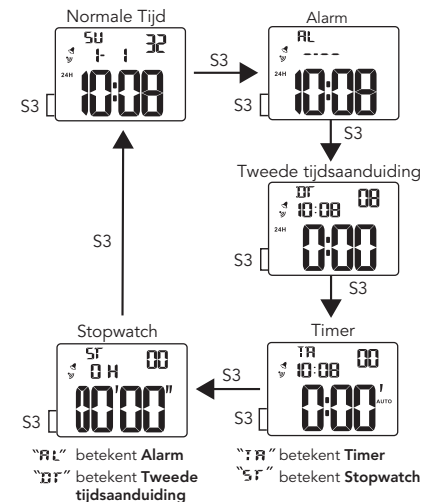

INSTELLEN VAN DE TIJD/KALENDER

- Druk op knop S4 om de display te veranderen naar de Tijd/Kalender instelmodus. De cijfers van de seconden beginnen te knipperen.
- Druk op knop S1 in overeenstemming met een tijdsignaal. De cijfers van de seconden worden terug gezet op "00" en beginnen onmiddellijk te tellen.
* Als de knop S1 wordt ingedrukt wanneer de minutencijfers zich tussen de 30 en 59 bevinden, zullen de minutencijfers worden teruggezet op 00 en wordt er een minuut toegevoegd.
- Druk op knop S3 om de tweede instelling te bevestigen en naar het volgende punt te gaan.
- Om de cijfers voor elk item in te stellen, drukt u op knop S1. Bij elke druk op knop S1 wordt een cijfer (knipperend) verhoogd. Om de cijfers snel te verplaatsen, houdt u de toets ingedrukt. Druk op knop S3 om de tweede instelling te bevestigen en naar het volgende item te gaan.
- Nadat alle aanpassingen zijn voltooid, drukt u op knop S4 om terug te keren naar de tijd-/kalendermodus.
- De dag van de week zal automatisch veranderen naar aanleiding van het veranderen van de datum.

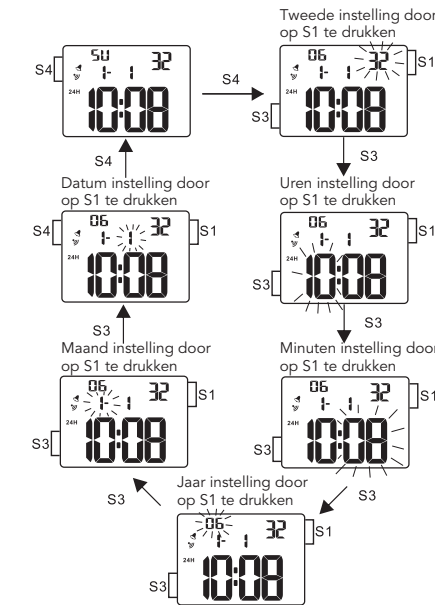

KEUZE VAN 12-/24-UURSAANDUIDING

In de tijd/kalender instelmodus, drukt u op knop S2 om de 12-uursaanduiding of de 24-uursaanduiding te selecteren.

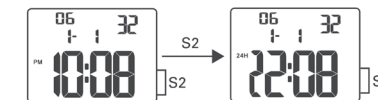

GEBRUIK VAN HET ALARM

- Druk knop S3 een keer in om in de ALARM MODUS te komen. De alarmfunctie indicator verschijnt op het display.
- Druk knop S4 in om de display te veranderen naar de alarm instelling modus. De cijfers van de uren beginnen te knipperen.
- Druk knop S1 in om de uur cijfers in te stellen. Bij elke druk op knop S1 wordt een cijfer (knipperend) verhoogd. Om de cijfers snel te verplaatsen, houdt u de knop ingedrukt.
- Druk knop S3 in om de uur instelling te bevestigen en door te gaan naar de minuut instelling. De cijfers van de minuten beginnen te knipperen.
- Druk knop S1 in om de cijfers van de minuten in te stellen. Bij elke druk op knop S1 wordt een cijfer (knipperend) verhoogd. Om de cijfers snel te verplaatsen, houdt u de knop ingedrukt.

Optioneel (maand en datum instelling)

- Druk knop S3 in om de minuut instelling te bevestigen en door te gaan naar de maand instelling.
 - Druk knop S1 in om de maand in te stellen.
 - Druk knop S3 in om de maand instelling te bevestigen en door te gaan naar de datum instelling.
 - Druk knop S1 om de datum in te stellen.
10. Druk knop S4 in om de alarm instelling te voltooien en druk op knop S3 om terug te keren naar de tijd/kalendermodus.

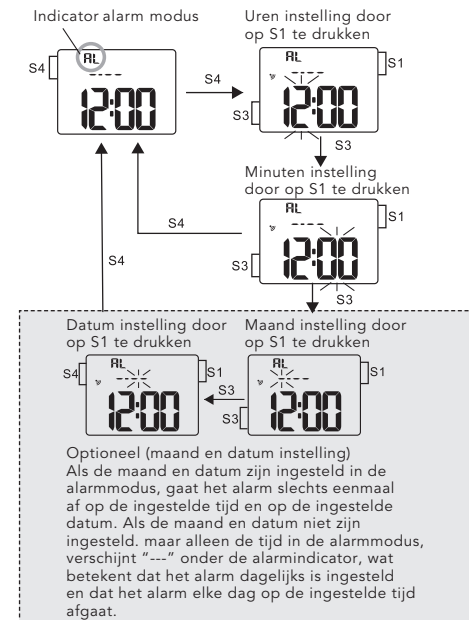

ALARM & UURSIGNAAL AAN/UIT:

1. Druk op knop S3 om naar de alarm modus te gaan.
2. Met elke druk op knop S2, kan het ALARM en UURSIGNAAL aan of uit worden gezet in de volgende volgorde. Het ALARM signaal en/of UUR signaal kan op die manier verschijnen of verdwijnen op het display.

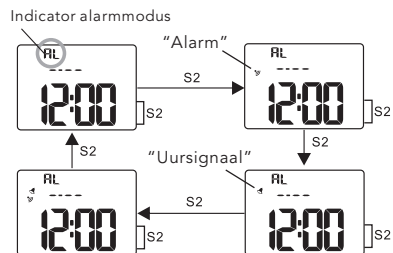

Het uitzetten van het alarm tijdens afgaan

Het alarm klinkt 10 seconden lang op het aangegeven tijdstip. Om het handmatig te stoppen terwijl het afgaat, drukt u op een willekeurige knop.

Opmerking: Het alarm kan alleen ingesteld worden in één tijdzone.

INSTELLEN VAN DE TWEEDE TIJDZONE

1. Druk knop S3 twee keer om naar de tweede tijds-aanduiding modus te gaan. De dubbele tijds-aanduiding indicator zal verschijnen op de display.
2. Druk knop S4 in om de display te veranderen naar de tweede tijds-aanduiding instellingsmodus. De cijfers van de uren beginnen te knipperen.
3. Druk knop S1 in om de uur cijfers in te stellen. Bij elke druk op knop S1 wordt een cijfer (knipperend) verhoogd. Om de cijfers snel te verplaatsen, houdt u de knop ingedrukt.
4. Druk knop S3 om de uur instelling te bevestigen en door te gaan naar de minuut instelling. De cijfers van de minuten beginnen te knipperen.
5. Druk knop S1 in om de cijfers van de minuten in te stellen.
6. Druk knop S4 om het instellen van de tweede tijdzone te voltooien.
7. Druk knop S3 in om terug te gaan naar de tijd/kalender modus.

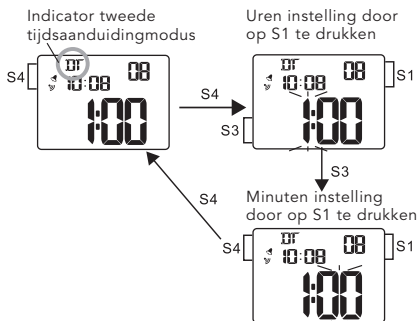

GEbruik VAN DE TIMER

Timer instelling

1. Druk knop S3 drie keer in om naar de timer modus te gaan. De tijdmodus indicator zal verschijnen op het display.
2. Druk knop S4 in om de display te veranderen naar de timer instelling modus. De cijfers van de uren beginnen te knipperen.
3. Druk knop S1 in om de uur cijfers in te stellen. Bij elke druk op knop S1 wordt een cijfer (knipperend) verhoogd. Om de cijfers snel te verplaatsen, houdt u de knop ingedrukt.
4. Druk knop S3 in om de uur instelling te bevestigen en door te gaan naar de minuut instelling. De cijfers van de minuten beginnen te knipperen.
5. Druk knop S1 om de cijfers van de minuten in te stellen. Bij elke druk op knop S1 wordt een cijfer (knipperend) verhoogd. Om de cijfers snel te verplaatsen, houdt u de knop ingedrukt.
6. Druk knop S3 in om de minuut instelling te bevestigen en door te gaan naar de seconde instelling. De cijfers van de seconden beginnen te knipperen.
7. Druk knop S1 om de cijfers van de seconden in te stellen. Bij elke druk op knop S1 wordt een cijfer (knipperend) verhoogd. Om de cijfers snel te verplaatsen, houdt u de knop ingedrukt.
8. Druk knop S4 in om het instellen van de timer te voltooien.

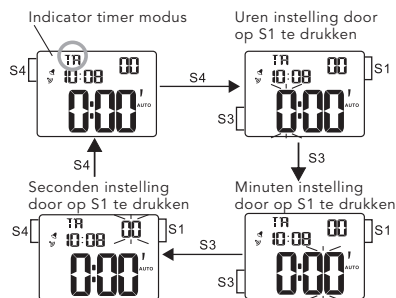

Timerfunctie

1. Druk knop S1 in de timermodus om de timer te starten.
2. Druk knop S1 in om de timer te stoppen.
3. Druk knop S2 in om de timer te resetten.

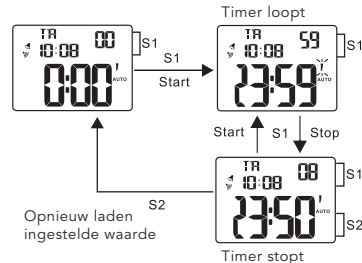

Het uitzetten van het timer alarm tijdens afgaan

Het alarm klinkt 10 seconden lang op het aangegeven tijdstip. Om het handmatig te stoppen terwijl het afgaat, drukt u op een willekeurige knop.

GEbruik VAN DE STOPWATCH:

Druk knop S3 vier keer in om naar de STOPWATCH modus te gaan. De stopwatch modus verschijnt op de display.

Indicator stopwatchmodus

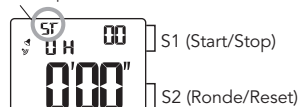

Stopwatchbediening

Standaardmeting



Rondetijdmeting

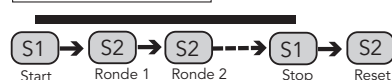

* Meting en vrijgave van rondetijden kan worden herhaald wanneer S2 wordt ingedrukt.

GEbruik VAN DE (EL) VERLICHTING:

Druk knop S2, in elke modus, in om de verlichting aan te zetten voor ongeveer 2 seconden.

Opmerking:

1. De achtergrondverlichting van het horloge maakt gebruik van een electro-luminescent (EL) licht, dat de neiging heeft na lang gebruik kracht te verliezen.
2. De verlichting van de achtergrondverlichting kan moeilijk te zien zijn bij direct zonlicht.

VERVANGEN VAN DE BATTERIJ:

De batterij die uw horloge van energie voorziet, moet meegaan zoals hieronder afzonderlijk is aangegeven. Echter, omdat het in de fabriek wordt geplaatst, kan de werkelijke levensduur van de batterij in uw bezit korter zijn dan de aangegeven periode.

Zorg ervoor dat u de batterijen vervangt zodra deze leeg zijn, om storingen te voorkomen. Om de batterijen te vervangen, raden wij aan het horloge naar een Lorus dealer te brengen.

Kal. Nr.	Batterij	Levensduur van de batterij (ongeveer)
Z027	SONY CR2016, 1 STUK	2,5 JAAR
Z028	SONY CR2032, 1 STUK	5 JAAR

Opmerking: Wanneer het alarm meer dan 20 seconden per dag wordt gebruikt en/of wanneer het licht voor meer dan 8 seconden per dag wordt gebruikt, kan de levensduur van de batterij korter zijn dan aangegeven.

BEHOUD VAN KWALITEIT VAN UW LORUS HORLOGE

Dit horloge bevat elektronische onderdelen. Probeer nooit de kast of achterdeksel te openen.

Batterij



PAS OP! Stel de oude batterij niet bloot aan vuur of probeer het nooit op te laden. Bewaar hem op een plaats buiten het bereik van kinderen. Indien een kind de batterij inslikt, raadpleeg dan meteen een dokter.

Waterdichtheid

Indicatie op wijzerplaat/ achterdeksel	Mate van gebruik	Incidenteel contact met water	Zwemmen/ Douchen	Skin-diving	Scuba diving
Geen indicatie		Nee	Nee	Nee	Nee
Water resistent		Ja	Nee	Nee	Nee
Water resistent 50m/5 bar		Ja	Ja	Nee	Nee
Water resistent 100m/10 bar		Ja	Ja	Ja	Nee

- Wanneer uw horloge 200M/20 BAR, 100M/10 BAR of 50M/5 BAR water resistent is, is dit weergegeven op de wijzerplaat/ achterdeksel.
- Gebruik de knoppen niet uit als het horloge nat is.
- Indien het horloge is blootgesteld aan zout water, spoel dit dan af met water en veeg het grondig droog.
- Indien u condens of water in het horloge vindt, laat het horloge dan onmiddellijk nakijken. Water kan ervoor zorgen dat elektrische onderdelen gaan roesten.

Let op:

Lederen band zijn niet waterbestendig tenzij anders aangegeven, zelfs als het uurwerk waterbestendig is.

ALLERGISCHE REACTIE

Omdat de kast en band direct op de huid liggen, is het belangrijk deze regelmatig schoon te maken. Uw mouw zou bevuild kunnen raken of, als u een gevoelige huid heeft, kunt u huiduitslag oplopen. Draag het horloge niet te strak op de huid maar met een beetje spanning. Als u een huiduitslag ontwikkelt, draag het horloge dan niet meer en raadpleeg een arts.

MAGNETISME

Houd het horloge weg van sterke magnetische velden of voorwerpen.

SCHOKKEN EN TRILLINGEN

Bij normale sportactiviteiten kunt u het horloge gewoon omhouden. Laat het horloge niet vallen of stoten op harde oppervlakken.

TEMPERATUUR

Bij een normale temperatuur zal uw horloge zijn nauwkeurigheid behouden.

SCHOONMAKEN

Gebruik alleen een zachte doek en schoon water voor het schoonmaken van uw horloge. Gebruik nooit chemicaliën, omdat de pakkingen voor de waterdichtheid zullen gaan roesten.

SERVICE

Wanneer uw Lorus horloge moet worden gerepareerd of onderhoud nodig heeft, zie de bijgevoegde garantie.

Aankoopdatum:

Modelnummer:

Dealerstempel: