

## Zegarek Lorus Seria R23 moduł Z010

CHARAKTERYSTYKA.....	1
PRZYCISKI I WYŚWIETLACZE .....	2
USTAWIENIE CZASU / KALENDARZA .....	3
WŁĄCZENIE/WYŁĄCZENIE ALARMU COGODZINNEGO .....	5
STOPER.....	5
TIMER ODLICZANIA.....	8
ALARM DZIENNY .....	9
POJEDYŃCZY ALARM.....	10
USTAWIENIE DRUGIEJ STREFY CZASOWEJ .....	12
PODŚWIETLENIE EL .....	14
WYMIANA BATERII .....	14
UŻYTKOWANIE ZEGARKA.....	14
REAKCJE ALERGICZNE.....	15
MAGNETYZM .....	15
WSTRZAŚY I WIBRACJE.....	15
TEMPERATURA .....	15
CZYSZCZENIE .....	15
SERWIS.....	15

### CHARAKTERYSTYKA

- Wyświetlacz czas / kalendarz:** Godzina, minuty, sekundy, miesiąc, data i dzień tygodnia.
- Wskaźnik czasu:** dostępne formaty wyświetlania 12 godzinny ze wskaźnikiem PM i 24 godzinny.
- Stoper:** stoper może mierzyć do 23 godzin 59 minut i 59 sekund w odstępach 1/100 sekundowych. W pamięci można zapisać 15 wyników.
- Timer odliczania:** timer może być ustawiony do 23 godzin 59 minut i 59 sekund.
- alarm dzienny:** mogą być ustawione 3 indywidualne alarmy.  
**Pojedynczy alarm:** alarm ten brzmi tylko raz i jest wyłączany automatycznie. Może być ustawionych 5 indywidualnych alarmów.

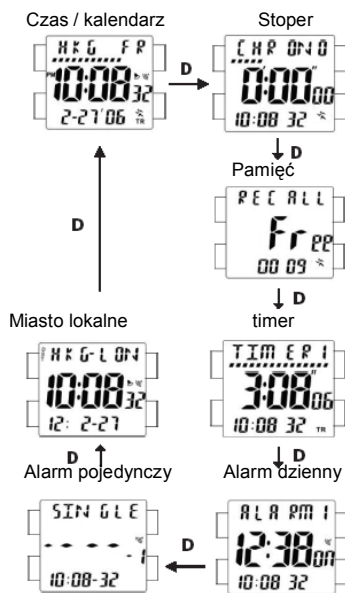

### USTAWIENIE CZASU / KALENDARZA

- Wciśnij przycisk A przez 2 sekundy by zmienić wyświetlacz na ustawienie czas / kalendarz (sekundy zaczną migać)
- po wciśnięciu D będą kolejno migać sekwencje:

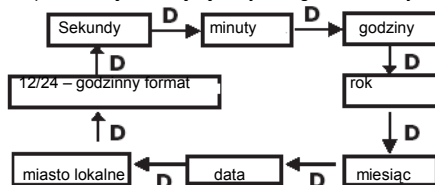

- Strefa drugiego czasu:** Może być wyświetlany czas w innej strefie.
- Sygnal cogodzinny:** Można ustawić funkcję cogodzinnego sygnału.
- Podświetlenie:** wbudowane podświetlenie elektro luminescencyjne pozwala na łatwiejsze patrzenie w ciemności.

### PRZYCISKI I WYŚWIETLACZE

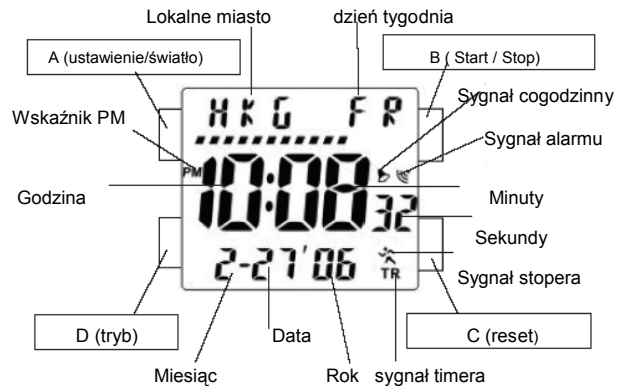

Wyświetlacz może zmieniać się w następującej kolejności przez wciśnięcie przycisku D.

- Każde wciśnięcie przycisku B lub C powoduje przeskokowanie migającej jednostki o jedną w górę lub w dół. Przytrzymanie przycisku powoduje przeskokowanie z większą prędkością.
  - Ustawienie sekund

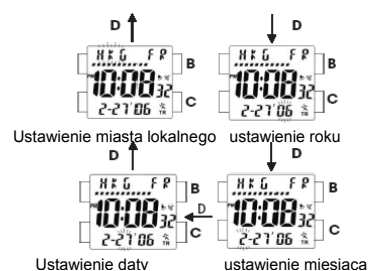
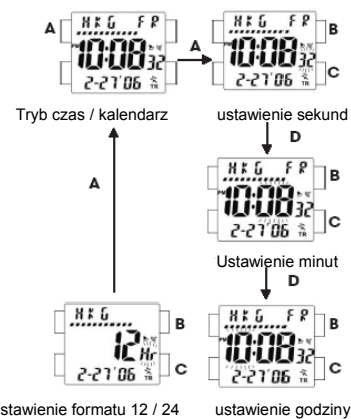

- Po dokonaniu wszystkich ustawień wciśnij A by powrócić do trybu Czas / kalendarz.

#### Wybór formatu 12 / 24 – godzinnego

- Czas wyświetlany jest w formacie zarówno 12 jak i 24 – godzinnym, wyboru formatu dokonuje się poprzez wciśnięcie przycisku B lub C. Przy formacie 12 – godzinnym pojawia się wskaźnik PM popołudniu a rano wskaźnik AM. Przy formacie 24-godzinnym nie pojawia się wskaźnik.

#### WŁĄCZANIE / WYŁĄCZANIE ALARMU COGODZINNEGO

Każde wciśnięcie przycisku C w trybie czas / kalendarz odpowiednio włącza lub wyłącza alarm cogodzinny. Sygnał Chime odpowiednio pojawia się lub znika z wyświetlacza.

#### STOPER

Wciśnij D by wejść do trybu stopera. Wskaźnik stopera pojawi się na wyświetlaczu.



#### Operacja stopera

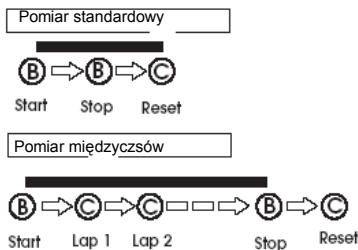

Zegarek LORUS seria R3 (moduł Z010)

Str. 5

Numer LAP



całkowity czas od startu

- Pomiar czasu może być powtarzany poprzez wciśnięcie C
- Kiedy wciśnięty jest przycisk C wyświetlacz zmienia się by pokazać aktualnie mierzony czas i czas od startu przez 3 sekundy i automatycznie wraca by pokazać aktualny pomiar.
- Kiedy stoper jest zresetowany poprzez wciśnięcie C dane pomiaru zachowane są w pamięci.

Podczas pomiaru sygnał stopera miga.

Wciśnij D by powrócić do trybu czas / kalendarz..

#### Funkcja przywoływania pamięci.

Dane z trybu stopera mogą być zapamiętane po pomiarze. Wciśnij D by powrócić do trybu czas / kalendarz.

- Wciśnij D by wejść do trybu przywoływania pamięci. Wskaźnik pojawi się na wyświetlaczu.

Wskaźnik przywoływania pamięci.

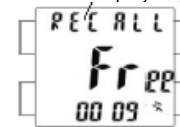

- wciśnij C by wyświetlić dane ostatniego pomiaru. Wyświetlony zostanie zmierzony czas i dane pomiaru z jego numerem.
- wciśnij B by odczytać każdy zmierzony czas.
- Wciśnij C by wyjść z funkcji przywoływania pamięci. Wyświetlacz powróci do trybu czas / kalendarz.

Str. 6

Zegarek LORUS Seria R3 (moduł Z010)

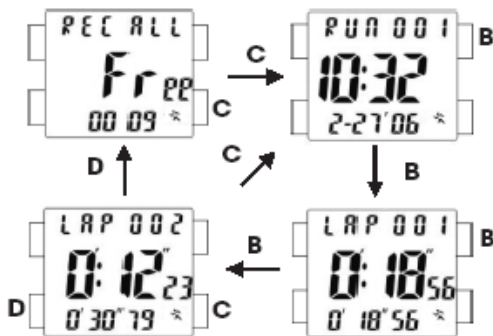

#### Kasowanie wszystkiego z pamięci

- Wciśnij A i przytrzymaj przez dwie sekundy. Na wyświetlaczu pojawi się wskaźnik 'DELETE' kiedy zegarek zacznie kasować zapamiętane dane. Kiedy kasowanie zostanie zakończone zegarek powróci do trybu pamięci i po sekundzie automatycznie przejdzie do trybu stopera.

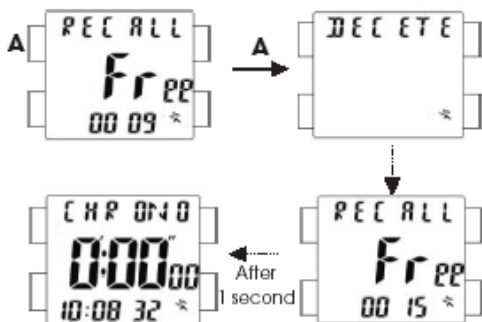

Zegarek LORUS seria R3 (moduł Z010)

Str. 7

#### TIMER ODLICZANIA

Wciśnij D trzy razy by przejść do trybu Timera. Na wyświetlaczu pojawi się wskaźnik timera.

- Wciśnij A i przytrzymaj przez dwie sekundy by zmienić wyświetlacz na tryb ustawienia timera. Godzina zacznie migać.
- wciśnij B lub C by ustawić sekundy.
- Wciśnij D by potwierdzić ustawienie sekund i przejść do ustawienia minut. Minuty zaczną migać.
- Wciśnij B lub C by ustawić minuty.
- wciśnij D by potwierdzić minuty i przejść do ustawienia godziny. Godzina zaczyna migać.
- Wciśnij D by ustawić numer timera.
- Wciśnij A by potwierdzić ustawienie timera.

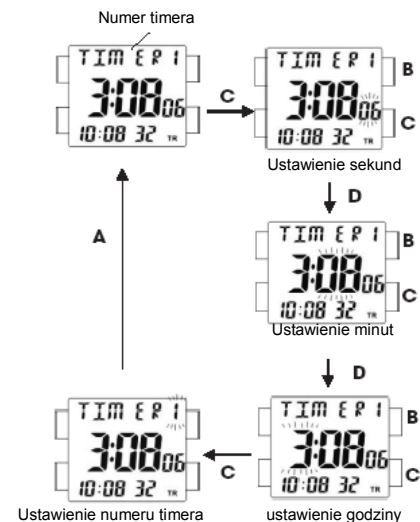

Str. 8

Zegarek LORUS Seria R3 (moduł Z010)

Operacja timera



Start Stop Reset

1. Wciśnij B w trybie timera by rozpocząć odliczanie.
2. Wciśnij B by zatrzymać odliczanie
3. by zresetować tirem wciśnij c.

Wciśnij D by powrócić do trybu czas / kalendarz.



**ALARM DZIENNY**

Wciśnij D cztery razy by przejść do trybu alarmu. Na wyświetlaczu pojawi się wskaźnik alarmu dziennego.

1. Wciśnij A i przytrzymaj przez dwie sekundy by zmieniać wyświetlacz na tryb ustawienia alarmu dziennego. Zacznie migać godzina.
2. Ustawień dokonujemy przy użyciu przycisków B lub C.
3. Wciśnij D by potwierdzić ustawienie godziny i przejść do ustawienia minut.
4. Wciśnij B lub C by ustawić minuty
5. Wciśnij D by potwierdzić ustawienie minut i przejść do ustawienia alarmu.
6. Wciśnij B lub C by wybrać numer alarmu.
7. Wciśnij A by skompletować ustawienie alarmu

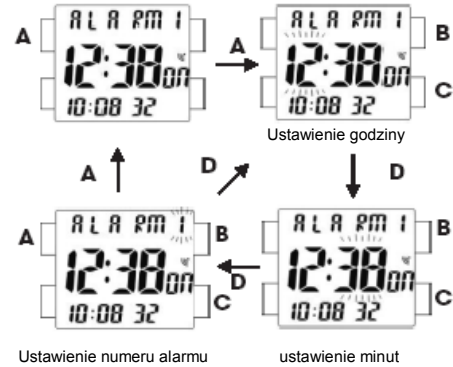

Alarm może być ustawiony tylko dla jednej strefy czasowej

**Włączanie / wyłączenie alarmu dziennego**

Każde wciśnięcie B w trybie alarmu dziennego włącza lub wyłącza ten alarm.

**Jak zatrzymać alarm podczas dźwięku**

Alarm brzmi przez 10 sekund. By ręcznie zatrzymać brzmienie należy wcisnąć dowolny przycisk.

**POJEDYNCZY ALARM**

Wciśnij D pięć razy by wejść do trybu pojedynczego alarmu.

1. Wciśnij A i przytrzymaj przez dwie sekundy by zmieniać wyświetlacz na tryb ustawienia pojedynczego alarmu. Minuty zaczną migać.
2. Wciśnij B lub C by ustawić minuty.
3. Wciśnij D by potwierdzić ustawienie minut i przejść do ustawienia godziny.
4. Wciśnij D by potwierdzić ustawienie godziny i przejść do ustawienia roku.
5. ustawień dokonujemy za pomocą przycisków B i C.

6. Wciśnij D by potwierdzić ustawienie roku i przejść do ustawienia miesiąca.
7. Miesiąc ustawiamy za pomocą B i C
8. Wciśnij D by potwierdzić ustawienie miesiąca i przejść do ustawienia daty.
9. Użyj B lub C
10. Wciśnij A by potwierdzić ustawienie alarmu dziennego.

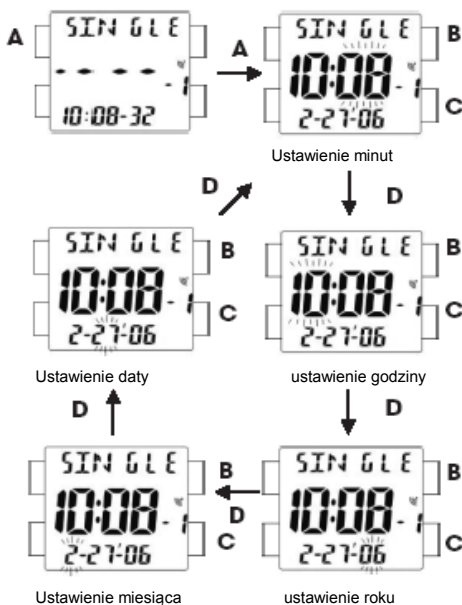

11. Wciśnij D by powrócić do trybu czas / kalendarz

**Włączanie / wyłączenie pojedynczego alarmu**

Każde wciśnięcie przycisku B w trybie pojedynczego alarmu powoduje jego włączenie lub wyłączenie. Odpowiednio pojawia się lub znika sygnał z wyświetlacza.

**Zatrzymanie alarmu podczas brzmienia**

Alarm brzmi przez 10 sekund, by ręcznie przerwać jego brzmienie należy wcisnąć dowolny przycisk.

**USTAWIENIE DRUGIEJ STREFY CZASOWEJ**

Wciśnij D sześć razy by wejść w tryb drugiej strefy czasowej.

1. Wciśnij C by wybrać kod miasta.
2. Jeżeli czas letni jest dostępny w wybranym mieście wciśnij B by pokazać ten czas. Znak DST pojawi się na wyświetlaczu.

Wciśnij D by powrócić do trybu czas / kalendarz.

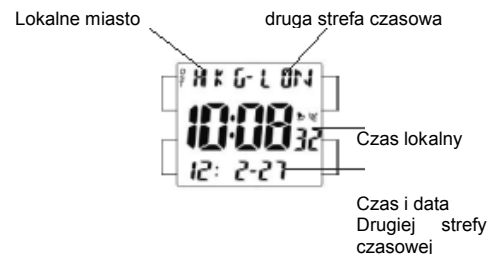

Kod Miast	różnica czasowa	miasto
H11	-11	Pago Pago
HNL	-10	Honolulu, Patete
ANC	-9	Anchorage, Nome
LAX	-8	Los Angeles, San Francisco, Las Vegas, Vancouver, Seattle
DEN	-7	Denver, Edmonton
CHI	-6	Chicago, Mexico City, Houston, New Orleans, Winnipeg
NYC	-5	New York, Washington, D.C., Montreal, Lima, Havana, Boston
CCS	-4	Santiago
RIO	-3	Rio de Janeiro, Buenos Aires, Brasilia, Montevideo, São Paulo
H02	-2	
H01	-1	Praia
GMT	0	
LON	0	London, Dublin, Reykjavik, Casablanca, Lisbon
PAR	1	Paris, Vienna, Brussels, Berlin, Madrid, Rome, Milan, Algiers, Hamburg, Frankfurt, Stockholm
CAI	2	Cairo, Athens, Helsinki, Istanbul, Beirut, Damascus
JED	3	Jeddah, Moscow, Baghdad, Nairobi, Kuwait, Riyadh
DXB	4	Dubai, Abu Dhabi, Muscat
KHI	5	Karachi, Male
DAC	8	Dacca, Colombo
RKK	7	Bangkok, Hanoi, Jakarta, Phnom Penh, Vientiane
HKG	8	Hong Kong, Beijing, Singapore, Manila, Taipei, Kuala Lumpur, Perth
TYO	9	Tokyo, Seoul, Pyongyang
SYD	10	Sydney, Guam, Melbourne, Rabaul
NOU	11	Nouméa, Port Vila
WLG	12	Wellington, Auckland, Christchurch, Nauru Island

- jeżeli zegarek jest 200M/20BAR, 100 M/10 BAR lub 50 M/ 5 BAR wodoodporny jest to napisane na spodzie.
- Nie należy używać przycisków kiedy zegarek jest mokry.
- Jeżeli zegarek narażony jest na działanie słonej wody należy umyć go w słodkiej wodzie i wysuszyć.
- Po dostaniu się wody do zegarka należy to sprawdzić. Woda może powodować korozję elektrycznych części.

Uwaga! Pasek zegarka nie jest wodoodporny.

#### REAKCJA ALERGICZNA

Ponieważ zegarek styka się bezpośrednio ze skórą ważne jest jego regularne czyszczenie. W przeciwnym razie zegarek może pozostawiać na rękawie plamę a to w połączeniu z delikatną skórą może powodować podrażnienia. Jeżeli zauważymy zranienie lub podrażnienie należy zdjąć zegarek i skonsultować się z lekarzem.

#### MAGNETYZM

Zegarek nie ulega wpływowi polu magnetycznemu wytwarzanemu przez urządzenia domowe.

#### WSTRZĄSY I WIBRACJE

Zegarek Może być noszony przy uprawianiu normalnych sportów, należy jednak uważać i nie upuszczać go i uderzać o twarde podłoże.

#### TEMPERATURA

Zegarek może być używany w normalnej temperaturze.

#### CZYSZCZENIE

Do czyszczenia należy używać jedynie miękkiej szmatki i czyścić za pomocą wody. Nigdy nie wolno używać chemikaliów które mogą zniszczyć zegarek.

#### SERWIS

Kiedy zegarek wymaga naprawy należy sprawdzić punkty serwisowe w gwarancji.

#### PODŚWIETLENIE EL

W dowolnym trybie wciśnij A by podświetlić wyświetlacz przez około 4 sekundy.

1. Podświetlenie zegarka stosuje światło elektro – luminescencyjne (EL), które traci swą moc podświetlania po bardzo długim okresie użytkowania.
2. Podświetlenie może być słabo widoczne w bezpośrednim świetle.

#### WYMIANA BATERII

Zalecane baterie SEIKO CR2016, Maxwell CR2016 lub Sony CR2016 wystarczają na około 2 lata. Jednakże z uwagi na fakt, że są one instalowane w fabryce użytkowanie ich w domu po zakupie może być krótsze.

Baterie należy wymienić niezwłocznie po ich wyczerpaniu się.

Przy używaniu alarmu 20 sekund dziennie i / lub podświetlaniu więcej niż 8 sekund dziennie żywotność baterii zmniejsza się.

#### UŻYTKOWANIE ZEGARKA

Zegarek zawiera komponenty elektroniczne.

- Baterie  
UWAGA! Nie wolno wrzucać zużytych baterii do ognia lub ładować ich. Należy trzymać je w miejscu niedostępnym dla dzieci. W przypadku połknięcia baterii przez dziecko należy niezwłocznie skonsultować się z lekarzem.
- Wodoodporność

Oznakowanie na zegarku	Przypadkowy kontakt z wodą np. deszcz	Pływanie i prysznic	pletwonurkowanie	nurkowanie
Żadnych znaków	NIE	NIE	NIE	NIE
Wodoodporny	TAK	NIE	NIE	NIE
Wodoodporny(50M/5 BAR)	TAK	TAK	NIE	NIE
Wodoodporny (100M/10BAR)	TAK	TAK	TAK	NIE