

## ■ CARATTERISTICHE

- 1. Visualizzazione ora/calendario:** ora, minuti, secondi, mese, data e giorno della settimana
- 2. Calendario automatico:** il calendario si regola automaticamente in base ai mesi pari e dispari, inclusi i mesi di febbraio degli anni bisestili fino al 2049
- 3. Indicazione dell'ora:** è possibile scegliere il formato di visualizzazione di 12 ore con indicazione delle ore pomeridiane oppure il formato di visualizzazione di 24 ore.
- 4. Cronometro:** il cronometro può misurare fino a 23 ore, 59 minuti e 59 secondi in incrementi di 1/100 secondo. È disponibile la misurazione del tempo sul giro.
- 5. Timer:** il conto alla rovescia può essere impostato fino a 23 ore 59 minuti e 59 secondi.
- 6. Sveglia:** la sveglia può essere impostata per suonare all'ora indicata su una base di 24 ore.
- 7. Visualizzazione del doppio fuso orario:** è possibile visualizzare l'ora in un fuso orario diverso.
- 8. Suoneria:** la suoneria può essere impostata per suonare ogni ora con un singolo segnale acustico.
- 9. Luce illuminante:** la luce elettroluminescente (EL) incorporata illumina uniformemente il display per una facile visualizzazione al buio.

## ■ PULSANTI E DISPLAY

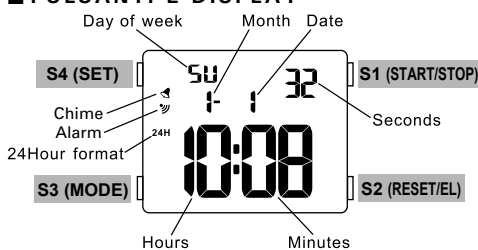

Per modificare la modalità di visualizzazione, premere S3. La modalità di visualizzazione cambia nell'ordine seguente.

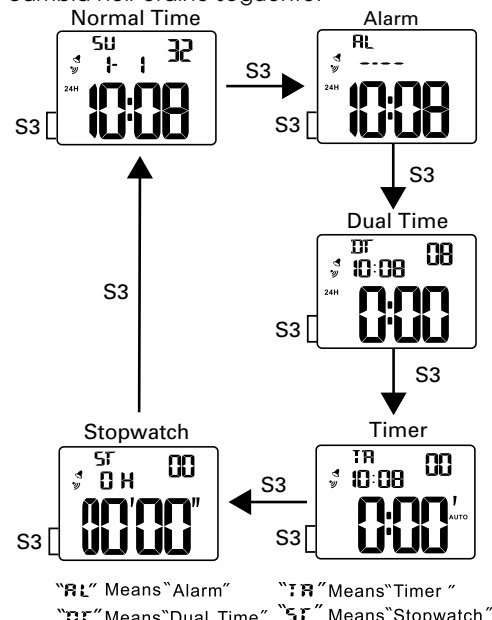

## ■ IMPOSTAZIONE DELL'ORA E DEL CALENDARIO

1. Premere S4 per passare alla visualizzazione della modalità IMPOSTAZIONE DELL'ORA E DEL CALENDARIO. La cifra dei secondi inizierà a lampeggiare.
2. Premere S1 in conformità con un segnale orario. Le cifre dei secondi vengono azzerate e il conteggio comincia immediatamente.  
 Quando le cifre dei secondi arrivano ad un numero da "30" a "59" e si preme S1, viene aggiunto un minuto e i secondi si azzerano immediatamente.
3. Premere S3 per confermare l'impostazione dei secondi e passare alla voce successiva.
4. Premere S1 per impostare le cifre per ciascuna voce. Ad ogni pressione di S1 corrisponde l'aumento di una cifra (lampeggiante). Per cambiare le cifre rapidamente, tenere premuto il pulsante. Premere S3 per confermare l'impostazione dei secondi e passare alla voce successiva.
5. Al termine di tutte le regolazioni, premere S4 per tornare alla modalità ORA/CALENDARIO.
6. Il giorno della settimana cambierà automaticamente in base al cambiamento della data.

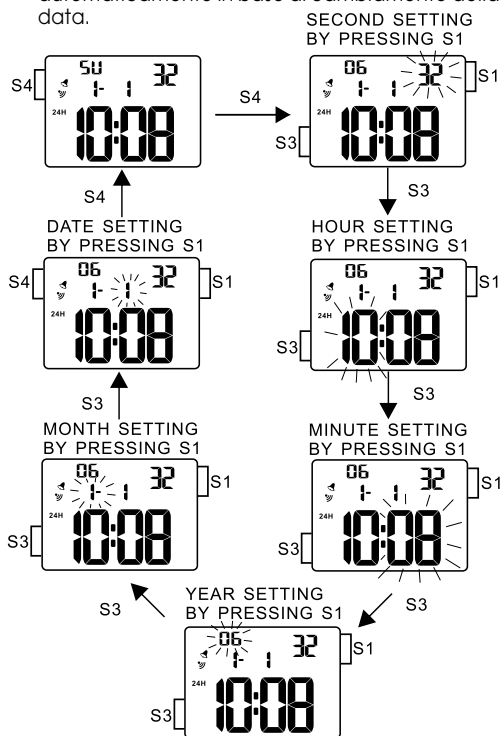

## Scelta tra il formato da 12 e da 24 ore

Nella modalità IMPOSTAZIONE DELL'ORA E DEL CALENDARIO, premere S2 per selezionare l'indicazione di 12 o di 24 ore.



## ■ COME IMPOSTARE LA SVEGLIA

### IMPOSTAZIONE SVEGLIA

1. Premere S3 una volta per entrare in modalità SVEGLIA. Sul display appare l'indicatore modalità SVEGLIA.
2. Premere S4 per passare alla visualizzazione della modalità IMPOSTAZIONE SVEGLIA. La cifra delle ore inizierà a lampeggiare.
3. Premere S1 per impostare le ore. Ad ogni pressione di S1 corrisponde l'aumento di una cifra (lampeggiante). Per cambiare le cifre rapidamente, tenere premuto il pulsante.
4. Premere S3 per confermare l'impostazione dell'ora e passare a quella dei minuti. La cifra dei minuti inizierà a lampeggiare.
5. Premere S1 per impostare i minuti. Ad ogni pressione di S1 corrisponde l'aumento di una cifra (lampeggiante). Per cambiare le cifre rapidamente, tenere premuto il pulsante.

OPZIONALE (impostazione del mese e della data)

6. Premere S3 per confermare l'impostazione dei minuti e passare a quella del mese.
7. Premere S1 per impostare il mese.
8. Premere S3 per confermare l'impostazione del mese e passare a quella della data.
9. Premere S1 per impostare la data.

10. Premere S4 per completare l'impostazione della sveglia e S3 per tornare alla modalità ORA/CALENDARIO.

### Indicatore della modalità SVEGLIA

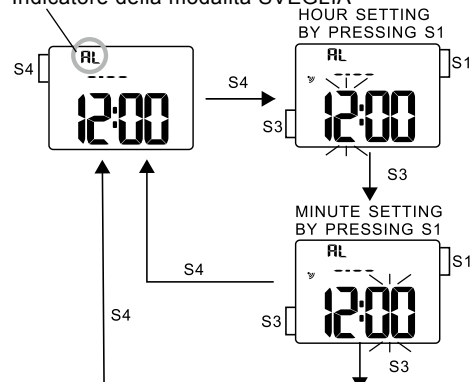

OPZIONALE (impostazione del mese e della data)

Se nella modalità sveglia sono impostati il mese e la data, la sveglia suonerà solo una volta nell'orario e nella data stabiliti. Se nella modalità sveglia non sono impostati il mese e la data ma solo l'orario, apparirà "--" sotto l'indicatore della sveglia, a indicare che la sveglia è impostata ogni giorno e suonerà alla stessa ora ogni giorno.

## ■ ATTIVAZIONE/DISATTIVAZIONE DI SVEGLIA E SUONERIA

1. Premere S3 per entrare in modalità SVEGLIA.
2. Con ogni pressione di S2, la sveglia e la suoneria possono essere inserite o disinserite nel seguente ordine. Il segnale di SVEGLIA e/o di SUONERIA appaiono o scompaiono sul display di conseguenza.
3. Premere S3 per tornare alla modalità ORA/CALENDARIO.

### Indicatore della modalità SVEGLIA

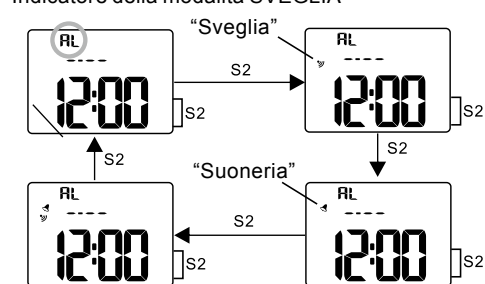

### Come interrompere il suono della sveglia

La sveglia suona per 10 secondi all'orario stabilito. Per interromperla manualmente, premere un pulsante qualsiasi.

**Nota:** la sveglia può essere impostata solo in un fuso orario.

## ■ IMPOSTAZIONE DEL SECONDO FUSO ORARIO

1. Premere S3 due volte per entrare in modalità DOPPIO FUSO ORARIO. Sul display compare l'indicatore della modalità doppio fuso orario.
2. Premere S4 per passare alla visualizzazione della modalità IMPOSTAZIONE DEL DOPPIO FUSO ORARIO. La cifra delle ore inizierà a lampeggiare.
3. Premere S1 per impostare le ore. Ad ogni pressione di S1 corrisponde l'aumento di una cifra (lampeggiante). Per cambiare le cifre rapidamente, tenere premuto il pulsante.
4. Premere S3 per confermare l'impostazione dell'ora e passare a quella dei minuti. La cifra dei minuti inizierà a lampeggiare.
5. Premere S1 per impostare i minuti.
6. Premere S4 per completare l'impostazione del secondo fuso orario.
7. Premere S3 per tornare alla modalità ORA/CALENDARIO.

Indicatore della modalità DOPPIO FUSO ORARIO

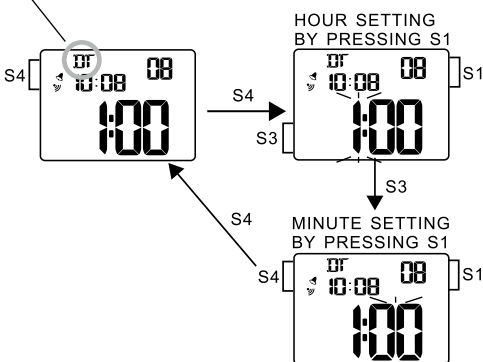

## ■ COME UTILIZZARE IL TIMER

### IMPOSTAZIONE DEL TIMER

1. Premere S3 tre volte per entrare in modalità TIMER. Sul display appare l'indicatore modalità TIMER.
2. Premere S4 per passare alla visualizzazione della modalità IMPOSTAZIONE DEL TIMER. La cifra delle ore inizierà a lampeggiare.
3. Premere S1 per impostare le ore. Ad ogni pressione di S1 corrisponde l'aumento di una cifra (lampeggiante). Per cambiare le cifre rapidamente, tenere premuto il pulsante.
4. Premere S3 per confermare l'impostazione dell'ora e passare a quella dei minuti. La cifra dei minuti inizierà a lampeggiare.
5. Premere S1 per impostare i minuti. Ad ogni pressione di S1 corrisponde l'aumento di una cifra (lampeggiante). Per cambiare le cifre rapidamente, tenere premuto il pulsante.
6. Premere S3 per confermare l'impostazione dei minuti e passare a quella dei secondi. La cifra dei secondi inizierà a lampeggiare.
7. Premere S1 per impostare i secondi. Ad ogni pressione di S1 corrisponde l'aumento di una cifra (lampeggiante). Per cambiare le cifre rapidamente, tenere premuto il pulsante.
8. Premere S4 per completare l'impostazione del timer.

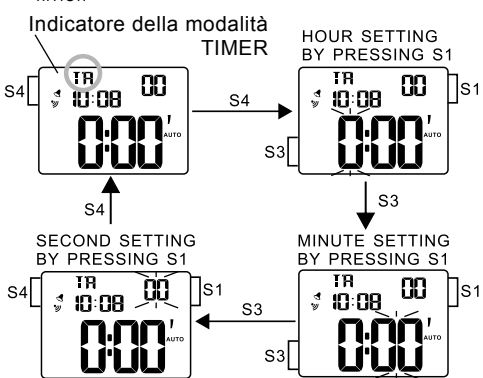

### FUNZIONAMENTO DEL TIMER

1. Premere S1 in modalità TIMER per avviare il timer.
2. Premere S1 per interrompere il timer.
3. Per azzerare il timer, premere S2.

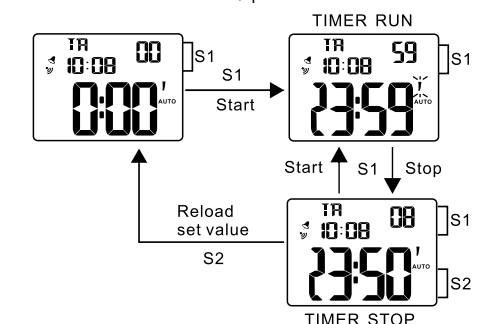

### Come interrompere l'allarme del TIMER

L'allarme del TIMER suona per 10 secondi allo scadere del tempo. Per interromperlo manualmente, premere un pulsante qualsiasi.

## ■ COME USARE IL CRONOMETRO

Premere S3 quattro volte per entrare in modalità CRONOMETRO. Sul display appare l'indicatore modalità CRONOMETRO.

Indicatore della modalità CRONOMETRO



### FUNZIONAMENTO DEL CRONOMETRO

#### Misurazione standard



#### Misurazione del tempo sul giro

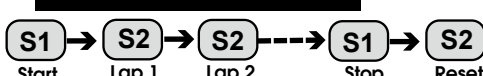

\* La misurazione e la ripresa dei tempi sul giro possono essere ripetuti premendo S2.

## ■ LUCE ILLUMINANTE

In qualsiasi modalità, premere S2 per illuminare il display per circa 2 secondi.

### Nota:

1. La retroilluminazione dell'orologio impiega una luce elettroluminescente (EL) che tende a perdere potenza illuminante dopo un uso molto prolungato.
2. L'illuminazione fornita dalla retroilluminazione può essere difficile da vedere sotto la luce solare diretta.

## ■ SOSTITUZIONE DELLA BATTERIA

La batteria in miniatura che alimenta l'orologio dovrebbe durare come specificato di seguito. Tuttavia, poiché la batteria è stata inserita in fabbrica, la sua effettiva durata dal momento dell'acquisto può risultare inferiore al periodo specificato.

Quando la batteria è esaurita, procedere al più presto alla sua sostituzione per evitare possibili disfunzioni dell'orologio. Per la sostituzione della batteria si consiglia di rivolgersi ad un orologiaio locale.

CAL. NO.	BATTERIA	DURATA DELLA BATTERIA (ca.)
Z027	SONY CR2016, 1 pezzo	2,5 anni
Z028	SONY CR2032, 1 pezzo	5 anni

**Nota:** se la sveglia viene utilizzata per più di 20 secondi al giorno e/o la luce illuminante per più di 8 secondi al giorno, la durata della batteria può essere inferiore al periodo specificato.

## ■ CURA DELL'OROLOGIO LORUS

Questo orologio contiene precisi componenti elettronici. Non tentare di aprire la cassa o rimuovere la parte posteriore.

### • BATTERIA

**ATTENZIONE**

**Non esporre la vecchia batteria a fiamme né ricaricarla. Tenerla fuori dalla portata dei bambini. Se un bambino la ingerisce, consultare immediatamente un medico.**

### • RESISTENTE ALL'ACQUA

Condizioni d'uso	Contatto accidentale con l'acqua, come spruzzi e pioggia	Nuotare e fare una doccia	Immersioni in apnea	Immersioni subacquee
Indicazione sul quadrante/fondello				
<b>Nessuna indicazione</b>	NO	NO	NO	NO
<b>RESISTENTE ALL'ACQUA</b>	sì	NO	NO	NO
<b>RESISTENTE ALL'ACQUA (50M/5 BAR)</b>	sì	sì	NO	NO
<b>RESISTENTE ALL'ACQUA (100M/10 BAR o superiore)</b>	sì	sì	sì	NO

\* Se l'orologio è resistente all'acqua fino a 200 M/20 BAR, 100 M/10 BAR o 50 M/5 BAR, è indicato sul quadrante/fondello.

- Non azionare i pulsanti quando l'orologio è bagnato.
- Se l'orologio viene esposto ad acqua salata, sciacquare in acqua fresca e poi asciugarlo completamente.
- Se si trova acqua o condensa all'interno dell'orologio, farlo subito controllare. L'acqua può corrodere le parti elettriche all'interno della cassa.

### Attenzione:

i cinturini in pelle non sono resistenti all'acqua, anche se l'orologio lo è.

### • REAZIONE ALLERGICA

Poiché la cassa e il cinturino toccano direttamente la pelle, è importante pulirli regolarmente. In caso contrario, potrebbero macchiare le maniche della camicia e causare un'eruzione cutanea nelle persone con pelle delicata. Indossare l'orologio con un po' di gioco per evitare possibili reazioni allergiche. Se si sviluppa un'eruzione cutanea al polso, smettere di indossare l'orologio e consultare un medico.

### • MAGNETISMO

L'orologio sarà influenzato negativamente da un forte magnetismo. Tenere lontano dal contatto con oggetti magnetici.

### • URTI E VIBRAZIONI

L'orologio può essere indossato per le normali attività sportive, ma attenzione a non farlo cadere e a non urtare superfici dure.

### • TEMPERATURA

L'orologio è regolato in modo da assicurare una precisione costante a temperatura normale.

### • PULIZIA

Utilizzare solo un panno morbido e acqua pulita per la pulizia dell'orologio. Non usare mai prodotto chimici poiché corroderebbero la guarnizione impermeabile.

### ■ ASSISTENZA

Quando l'orologio LORUS ha bisogno di riparazione o manutenzione, si prega di consultare la GARANZIA allegata.

Stampato in Cina