

■ CARACTERÍSTICAS

- Mostrador das Horas/Calendário:** Horas, minutos, segundos, mês, data e dia da semana.
- Calendário Automático:** o calendário ajusta-se automaticamente para os meses pares e ímpares, incluindo os meses de Fevereiro dos anos bissextos até 2049.
- Indicação das Horas:** Possibilidade de optar entre o mostrador com o formato de 12-horas com indicação do período da noite (PM) ou o mostrador com o formato de 24-horas.
- Cronógrafo:** O cronógrafo pode medir até 23 horas 59 minutos e 59 segundos em incrementos de 1/100 segundos. Possibilidade de medir tempo parcial.
- Temporizador:** O temporizador de contagem decrescente pode ser configurado para até 23 horas 59 minutos e 59 segundos.
- Alarme:** O alarme pode ser configurado para tocar à hora designada numa base de 24-horas.
- Mostrador de Duplo Fuso Horário:** É possível visualizar as horas num fuso horário diferente.
- Alarme Sonoro:** O alarme sonoro pode ser configurado para tocar a todas as horas com um simples "bip".
- Luz de Iluminação:** A luz electroluminescente (EL) incorporada ilumina uniformemente o mostrador para uma fácil visualização das horas no escuro.

■ BOTÕES E MOSTRADORES



Para mudar o modo do mostrador, pressione S3. O modo do mostrador muda conforme a ordem que se segue.

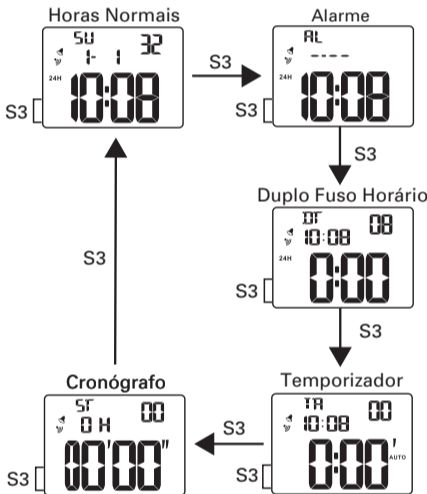

"RL" Significa "Alarme" "TR" Significa "Temporizador"
 "DR" Significa "Duplo Fuso Horário" "SR" Significa "Cronógrafo"

■ COMO ACERTAR AS HORAS/CALENDÁRIO

- Pressione S4 para mudar o mostrador para o modo ACERTAR AS HORAS/CALENDÁRIO. Os dígitos dos segundos começam a piscar.
- Pressione S1 de acordo com um sinal horário. Os dígitos dos segundos são repostos a "00" e começam imediatamente a contar. Quando os dígitos dos segundos contam qualquer número de "30" até "59" e se mantém pressionado S1, é acrescentado um minuto e os segundos são repostos imediatamente a "00".
- Pressione S3 para confirmar o acerto dos segundos e avançar para o acerto seguinte.
- Para acertar os dígitos de cada item, pressione S1 para fazer o acerto. Um dígito (a piscar) avança de cada vez que pressiona S1. Para fazer avançar os dígitos rapidamente, mantenha o botão pressionado. Pressione S3 para confirmar o acerto dos segundos e avance para o acerto seguinte.
- Quando terminar todos os acertos, pressione S4 para voltar ao modo HORAS/CALENDÁRIO.
- O dia da semana muda automaticamente com base na mudança da data.

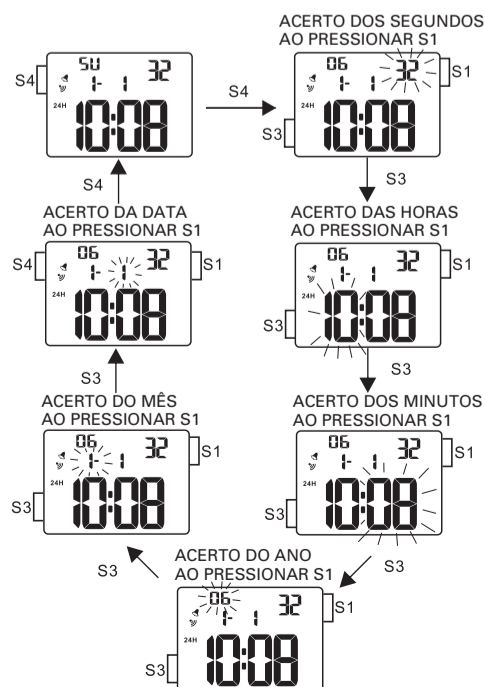

Opção do formato 12-Horas/24-horas

No modo ACERTAR AS HORAS/CALENDÁRIO, pressione S2 para selecionar a indicação das 12-horas ou a indicação das 24-horas.



■ COMO USAR O ALARME

CONFIGURAR O ALARME

- Pressione S3 uma vez para ir para o modo ALARME. O indicador do modo ALARME aparece no mostrador.
- Pressione S4 para mudar o mostrador para o modo CONFIGURAR O ALARME. Os dígitos das horas começam a piscar.
- Pressione S1 para acertar os dígitos das horas. De cada vez que pressionar S1 avança um dígito (a piscar). Para fazer avançar os dígitos rapidamente, mantenha o botão pressionado.
- Pressione S3 para confirmar o acerto das horas e avançar para o acerto dos minutos. Os dígitos dos minutos começam a piscar.
- Pressione S1 para acertar os dígitos dos minutos. De cada vez que pressionar S1 avança um dígito (a piscar). Para fazer avançar os dígitos rapidamente, mantenha o botão pressionado.

OPCIONAL (configuração do mês e da data)

- Pressione S3 para confirmar o acerto dos minutos e avançar para o acerto do mês.
- Pressione S1 para acertar o mês.
- Pressione S3 para confirmar o acerto do mês e avançar para o acerto da data.
- Pressione S1 para acertar a data.

- Pressione S4 para terminar a configuração do alarme e pressione S3 para voltar ao modo HORAS/CALENDÁRIO.

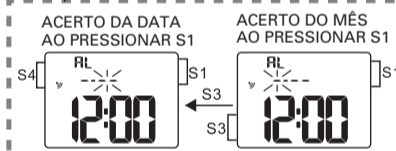
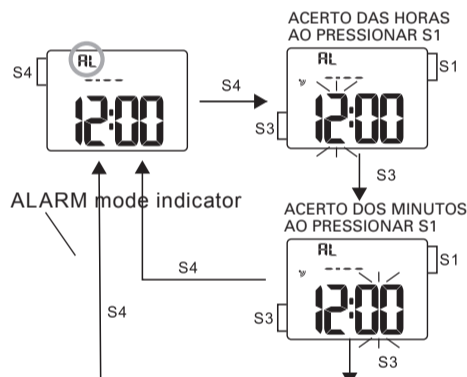

OPCIONAL (acerto do mês e da data)

Se o mês e a data forem configurados no modo alarme, o alarme toca apenas uma vez à hora e na data programada. Se o mês e a data não forem configurados mas apenas

as horas forem configuradas no modo alarme, a indicação "----" aparece abaixo do indicador do alarme, indicando que o alarme está configurado diariamente, e o alarme toca à hora prevista todos os dias.

■ LIGAR/DESLIGAR O ALARME E O SINAL HORÁRIO

- Pressione S3 para ir para o modo ALARME.
- De cada vez que pressionar S2, o alarme e o sinal horário podem ser ligados ou desligados pela ordem que se segue. O sinal do ALARME e/ou o sinal do SINAL HORÁRIO aparece respetivamente no mostrador.
- Pressione S3 para voltar ao modo HORAS/CALENDÁRIO.

Indicador do modo ALARME

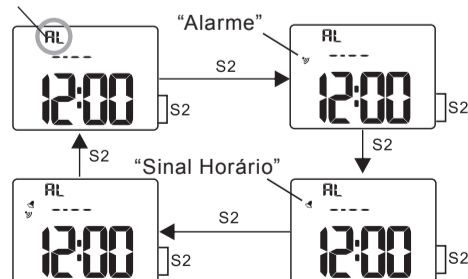

Como parar o alarme enquanto está a tocar

O alarme toca durante 10 segundos à hora designada. Para o parar manualmente enquanto está a tocar, pressione qualquer botão.

Nota: O alarme só pode ser definido num fuso horário.

■ COMO CONFIGURAR O SEGUNDO FUSO HORÁRIO

1. Pressione S3 duas vezes para ir para o modo DUPLO FUSO HORÁRIO. O indicador do modo DUPLO FUSO HORÁRIO aparece no mostrador.
2. Pressione S4 para mudar o mostrador para o modo ACERTAR O DUPLO FUSO HORÁRIO. Os dígitos das horas começam a piscar.
3. Pressione S1 para acertar os dígitos das horas. De cada vez que pressionar S1 avança um dígito (a piscar). Para fazer avançar os dígitos rapidamente, mantenha o botão pressionado.
4. Pressione S3 para confirmar o acerto das horas e avance para o acerto dos minutos. Os dígitos dos minutos começam a piscar.
5. Pressione S1 para acertar os dígitos dos minutos.
6. Pressione S4 para terminar o acerto do segundo fuso horário.
7. Pressione S3 para voltar ao modo HORAS/CALENDÁRIO.

Indicador do modo DUPLO FUSO HORÁRIO

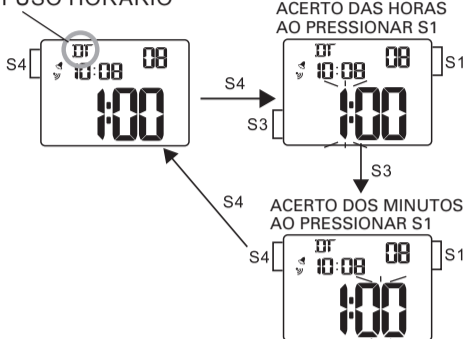

■ COMO USAR O TEMPORIZADOR CONFIGURAR O TEMPORIZADOR

1. Pressione S3 três vezes para ir para o modo TEMPORIZADOR. O indicador do modo TEMPORIZADOR aparece no mostrador.
2. Pressione S4 para mudar o mostrador para o modo ACERTAR O TEMPORIZADOR. Os dígitos das horas começam a piscar.
3. Pressione S1 para acertar os dígitos das horas. De cada vez que pressionar S1 avança um dígito. Para fazer avançar os dígitos rapidamente, mantenha o botão pressionado.
4. Pressione S3 para confirmar o acerto das horas e avançar para o acerto dos minutos. Os dígitos dos minutos começam a piscar.
5. Pressione S1 para acertar os dígitos dos minutos. De cada vez que pressionar S1 avança um dígito (a piscar). Para fazer avançar os dígitos rapidamente, mantenha o botão pressionado.
6. Pressione S3 para confirmar o acerto dos minutos e avançar para o acerto dos segundos. Os dígitos dos segundos começam a piscar.
7. Pressione S1 para acertar os dígitos dos segundos. De cada vez que pressionar S1 avança um dígito (a piscar). Para fazer avançar os dígitos rapidamente, mantenha o botão pressionado.
8. Pressione S4 para terminar o acerto do temporizador.

Indicador do modo TEMPORIZADOR

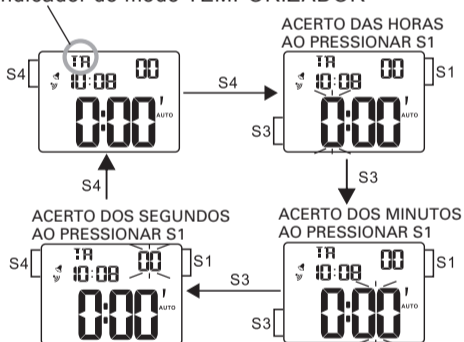

FUNCIONAMENTO DO TEMPORIZADOR

1. Pressione S1 no modo TEMPORIZADOR para iniciar o temporizador.
2. Pressione S1 para parar o temporizador.
3. Para repor o temporizador, pressione S2.

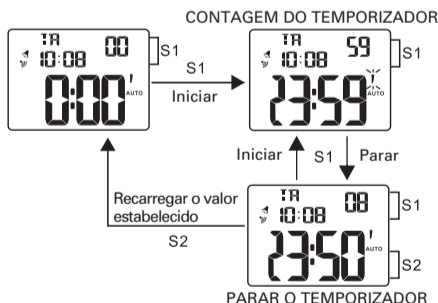

Como parar o alarme do TEMPORIZADOR enquanto está a tocar

O alarme do TEMPORIZADOR toca durante 10 segundos quando termina o tempo. Para o parar manualmente enquanto está a tocar, pressione qualquer botão.

■ COMO USAR O CRONÓGRAFO

Pressione S3 quatro vezes para ir para o modo CRONÓGRAFO. O indicador do modo CRONÓGRAFO aparece no mostrador.

Indicador do modo CRONÓGRAFO

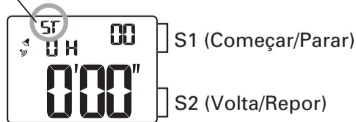

FUNCIONAMENTO DO CRONÓGRAFO

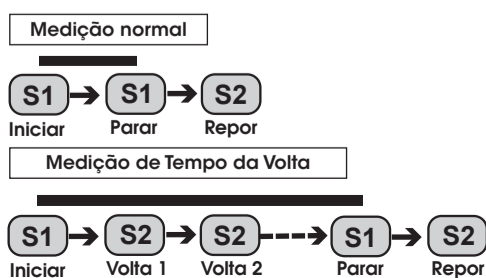

* É possível repetir a medição e a saída de tempos das voltas quando pressionar S2.

■ LUZ DE ILUMINAÇÃO

Em qualquer modo pressione o botão S2 para iluminar o visor durante cerca de 2 segundos.

Nota:

1. A luz de fundo do relógio emprega uma luz electroluminescente (EL), que tem tendência para perder intensidade depois de um uso muito prolongado.
2. A iluminação fornecida pela luz de fundo pode ser difícil de ver quando observada sob a luz direta do sol.

■ MUDAR A PILHA

As pilhas miniatura que alimentam o seu relógio devem durar conforme o especificado individualmente abaixo. No entanto, devido ao facto de serem inseridas na fábrica, a vida real das pilhas, uma vez na sua posse, pode ser inferior ao período especificado.

Assegure a substituição das pilhas para evitar qualquer mau funcionamento assim que estas ficarem fracas.

Para substituir as pilhas, recomendamos que leve o relógio a uma loja local de reparação de relógios.

CAL. NO.	PILHA	DURAÇÃO DA PILHA(Aprox.)
Z027	SONY CR2016, 1 pilha	2.5 anos
Z028	SONY CR2032, 1 pilha	5 anos

Nota: Se o alarme for usado durante mais de 20 segundos por dia e/ou a luz de iluminação durante mais de 8 segundos por dia, a duração da pilha pode ser inferior ao período especificado.

■ CUIDADOS COM O SEU RELÓGIO LORUS

Este relógio contém componentes eletrónicos de precisão. Nunca tente abrir a caixa ou remover a tampa de trás.

• PILHA

AVISO

Não exponha a pilha antiga ao fogo nem a recarregue. Guarde-a num local fora do alcance das crianças. Se uma criança a engolir, consulte imediatamente um médico.

• RESISTÊNCIA À ÁGUA

Condições de uso	Contacto acidental com água, tal como salpicos e chuva	Nadar e tomar duche	Mergulho livre (snorkel)	Mergulho autónomo (scuba)
Indicação na parte de trás do mostrador				
Sem indicação	NÃO	NÃO	NÃO	NÃO
RESISTENTE À ÁGUA	SIM	NÃO	NÃO	NÃO
RESISTENTE À ÁGUA (50M/5 BAR)	SIM	SIM	NÃO	NÃO
RESISTENTE À ÁGUA (100M/10 BAR ou mais)	SIM	SIM	SIM	NÃO

- Na parte de trás do mostrador do seu relógio, está indicado se é resistente à água 200 M/20 BAR, 100 M/10 BAR ou 50 M/5 BAR.
- Não mexa nos botões quando o relógio estiver molhado.
- Se o relógio tiver sido exposto a água salgada, passe-o por água doce e depois seque-o completamente.
- Se encontrar alguma água ou condensação dentro do relógio, leve-o imediatamente para ser verificado. A água pode corroer as peças elétricas dentro do relógio.

Atenção:

As braceletes em pele não são resistentes à água, exceto se tal estiver indicado, mesmo que o corpo do relógio seja resistente à água.

• REAÇÕES ALÉRGICAS

Como a caixa e a bracelete estão em contacto direto com a pele, é importante limpá-las regularmente. Caso contrário, as mangas da camisa podem ficar manchadas e aqueles que têm uma pele mais delicada podem desenvolver alergias. Deve usar o relógio com alguma folga de modo a evitar qualquer reação alérgica possível. Se desenvolver alguma reação alérgica no seu pulso, deixe de usar o relógio e consulte um médico.

• MAGNETISMO

O seu relógio será afetado de modo adverso por um magnetismo forte. Mantenha-o afastado do contacto próximo com objetos magnéticos.

• CHOQUES E VIBRAÇÕES

O seu relógio pode ser usado na prática de atividades desportivas normais. No entanto, tenha cuidado para não o deixar cair nem bater em superfícies duras.

• TEMPERATURA

O seu relógio está configurado para garantir uma precisão constante a temperaturas normais.

• LIMPEZA

Use apenas um pano macio e água limpa para limpar o seu relógio. Nunca use químicos, pois o vedante resistente à água ficará corroído.

■ ASSISTÊNCIA TÉCNICA

Quando o seu relógio LORUS precisar de reparação ou assistência, consulte a GARANTIA incluída.